

Byneset historielag

stiftet 17.10.1994



Det første styret i historielaget.
Foran fra venstre Anna Kviseth,
Leif Klemetsaune, Jon Stene Opland.
Bak Arne Håbjørg, Leif Indergård.



Årshefte 2020

25. Årgang

Ord fra historielagets leder	side 3
Presentasjon av styret i Byneset historielag 2020	side 5
Verden rundt – til fots.	side 7
Historiske glimt frå Byneset.	side 14
Folkvang.	side 15
Foreldrene så at sønnen tok giften styrknin.	side 23
Gevær gjemt under krigen	side 25
Tatere på Byneset.	side 28
Piker	side 32
Profilen Arnt Frøseth.	side 35
De va du Trøndelag	side 38
Tanker ved freden.	side 41
Birger Langvik	side 42
Ved freden i Roskilde	side 43
Bekkvogn	side 44
Et 60-års minne.	side 59
Dagbok for Johannes Utness	side 60
Telefon 125 år	side 63
Berre ein hest – ho Nille	side 70
Konsesjon på erhvervsmessig bilkjøring	side 73
Gamlebilder	side 74
Julegavetips	side 75
Julenøtter 2020	side 76
Dialætkrotjen.	side 77
Dialæktnætt	side 78
Bynessangen	side 79

Bidragstere: Arne Håbjørg, Inge Olav Berg, Guri Opland Solem, Ragnvald, Håbjørg Kristoffer Haugum, Torleif Andersen, Leif Oppland, Noralf Haugrønning, Olve Røstum, Knut Olav Aasegg, Einar Fossen.

Ord fra historielagets leder

Kjære Bynesinger!

Av Guri Opland Solem

Vi er inne i et år for historiebøkene – alle vil huske 12. mars 2020 som dagen da Norge stengte ned på grunn av Korona. Vi har alle blitt påvirket av dette i stor grad. Vår vante frihet til å gjøre hva vi vil, når vi vil har blitt kraftig redusert og mange planlagte gjøremål har enten blitt utsatt, gjennomført på en annen måte eller avlyst.

Som historielag har vi klart oss greit igjennom tiden med Korona, men det har påvirket vår aktivitet. Vi har gjennomført våre styremøter med nesten stor nok avstand, og alle har heldigvis holdt seg friske. Det har ikke vært nødvendig å holde digitale møter selv om det har blitt en stor del av hverdagen for mange av våre medlemmer, både for de som er i jobbsituasjon og de som har måttet holde kontakt med familie og venner på den måten. Det som er bra, er at vi faktisk har lært oss å beherske flere digitale verktøy enn før. Aldri så galt at det ikke er godt for noe!

Høydepunktet i fjor høst var markeringen av lagets 25-årsjubileum som ble holdt i Aulaen på Spongdal skole. 85 stk benket seg rundt bordene, og fikk servert mat fra Freidis Gurine Dahl's kjøkken.

Elin Ristad spilte under middagen, og det ble framført hilsninger fra Sør-Trøndelag historielag, Byåsen historielag og Heimdal historielag. Sivert leste opp prologen han hadde skrevet til ti-årsjubileet.

Den var noe tilpasset, men styret syntes den er så god at den fortjente å bli framført på nytt.

Sissel Haugrønning leste jubileumsberetningen som var ført i pennen av Lars Tore Langørgen.

Arnt Frøseth takket for maten, og etterpå ble vi underholdt av Roar Wik og døtrene Anne og Tora.

Også i år har styret jobbet med å avklare status for bruken av husene i Onsøyhåggån. Før sommeren kom vi heldigvis fram til en avtale med Wenche og Olav Onsøyen, og dermed avklaring på hva som er mulig og ikke mulig. Det er avtalt at husene skal være flyttet fra deres eiendom innen 31.12.2021.

Vi er nå i gang med planlegging av dette, og har knyttet til oss ei arbeidsgruppe bestående av Aasmund Frøseth, Irene Hammer, Roar Wik og Leif Erik Skjøstad.

Årsmøtet ble gjennomført den 25. februar i Rye Samfunnshus.

Før årsmøtet begynte hadde vi bokbad med Anne B Ragde, med Ingegjerd Opland og Berit Utstrand som flinke «bademestere». Det var godt oppmøte og Anne var godt fornøyd med salget av den siste boka si i etterkant av møtet.

Styret har dette året bestått av følgende personer:

Leder Guri Opland Solem

Styremedlemmer – Torger Onsøyen, Olve Røstum, Einar Fossen og Niklaus Haugrønning.

Varamedlemmer – Jens Klemetsaune, Noralf Haugrønning (kasserer) og Gunnhild Engen.

Vårmøtet ble avlyst på grunn av Korona, og det ble heller ingen busstur.

Årets vandring – eller «bli kjent med bygda di» som vi ønsker å kalle det, var lagt til Gaustadgrenda. Da var det naturlig å hyre evig unge Arne Håbjørg til å fortelle om området, noe han utførte på en utmerket måte. Det var ekstra hyggelig å bli invitert opp til Ole Georg Fallan's hytte, og det passet veldig godt å spise matpakken der.

Høstmøtet er i skrivende stund ikke gjennomført. Marvin Wiseth kommer og holder foredrag for oss.

Bankbussen var også med i 17. mai toget i år, og kjørte rundt bygda sammen med andre utvalgte bilder.

Til slutt vil jeg takke medlemmene for at dere er med oss og deltar på aktivitetene som gjennomføres. Vi er svært interessert i å få forslag på hva vi skal fylle møtene med – hva er interessant både for gamle og nye medlemmer. Alle lag og foreninger trenger tilskudd av ungt (yngre) blod for å overleve.

Med dette vil jeg ønske dere god lesing – det er mange fine artikler i årets hefte også!



Presentasjon av styret i Byneset historielag 2020.

Av Guri Opland Solem

Vi tenker at det kan være lurt å fortelle litt om hvem vi er, vi som bruker tida vår på Byneset historielag. Medlemmene i styret for Byneset historielag har god tilknytning til bygda, brenner for den og er villig til å bruke av tida si for å være en av mange bidragsytere til frivillige lag og organisasjoner. Litt om den enkelte – med opplysninger fra hver enkelt.

Torger Onsøyen er 73 år og er nå kårkaill på gården Onsøyen. Han er halvt bynesing ettersom mora var fra Østfold, men han har alltid bodd på bygda.

Torger var gårdbruker fra 1968 til 2013 og drev med allsidig husdyrproduksjon. Han bygde nytt sauefjøs i 1970 /-71, og gikk på midten av 1970 – tallet over til bare sau. I tillegg arbeidet han i egen skog med hogst, planting og ungskogpleie og med leiekjøring, for det meste slåing av gras, pressing og pakking av rundballer, noe som også var del av inntektsgrunnlaget på en liten gård. Han er nå en passelig lat pensjonist! (Etter eget utsagn)

Som pensjonist er han opptatt av alt som er skogrelatert og turer i skog og mark. Trives best på Bynesheiene. Har vært med i Byneset Skogeierlags styre i flere perioder. Men liker også å reise både i Norge og resten av verden.

Torger har vært med i styret fordi han er opptatt av historie og har vært leder for laget i 11 år! Det er spesielt viktig å ta vare på gamle historier og anekdoter fra bygda.

Torgers tanker om historielagets framtid - Tror nok at Historielaget også vil ha sin berettigelse i framtida. Vi trenger at yngre krefter melder seg på etter hvert som interessen for historie øker med alderen. Det gjelder de fleste historielag over hele landet, at gjennomsnittsalderen på medlemmene er nokså høy, ofte rundt 70 år. Men jeg håper at arbeidet med flytting og nyetablering av Onsøyhåggån vil engasjere folk på bygda, og at mange trør til med dugnadsarbeid

Niklaus Haugrønning er 73 år og bor på «Benserten» på Rye. Han har alltid bodd på Byneset og har sammen med andre bygd opp Nik. Haugrønning AS til å bli bygdas største private bedrift, og har derigjennom skaffet mange arbeidsplasser til bygda. Niklaus har vært aktiv i politisk arbeid for partiet Høyre siden 1999 og han var leder for Norges Lastebilforbund i perioden 1996-2017. Han jobber nå ca 50% i Nik Mek som det kalles i dagligtale, og kan beskrives som arbeidsnarkoman. Det er også avhengighetska- pende.

Niklaus har to store hobbyer – skyting og bridge, og deltar i tillegg i andre frivillige organisasjoner.

Niklaus vil være med i styret i historielaget for å bidra til det store arbeidet som fortsatt gjøres i regi av laget, og er spesielt interessert i å bevare historien rundt husmannsplassen i Onsøyhåggån. Han har stor tro på framtida for laget, men vet at det krever mye arbeid, og at det avhenger av at mange interesserte ønsker å bruke mye av fritida si på laget. Historielagets arbeid er viktig for å få en forståelse av hvordan det var «før i tida».

Noralf Haugrønning er 70 år og bor på Byåsen. Hans far, Magnar Haugrønning, var fra Haugrønning på Hangersletta. Noralf har fortsatt ei lita hytte ved sjøen nedenfor farens hjemgård, og han har mye slekt på Byneset.

Noralf er utdannet statsautorisert revisor og har arbeidet som revisor i hele sitt yrkesliv og var medeier i et revisjonsfirma i Trondheim. Han ble pensjonist for 5 år siden.

På spørsmålet om hvorfor han er med i styret, svarer han - Jeg ble spurt om å bli kasserer i laget, og deretter om å bli varamedlem i styret.

Gunnhild Øyås Engen skriver er 61 år og bor på Flakk. Hennes morfar kjøpte Elset gård i sin tid. Hun har vokst opp på Melhus, men har vært bosatt på Byneset siden 1985 og gift med bynesing. Hun er lærer på Stadsbygd skole.

Olve Røstum er 70 år, født og oppvokst på Byneset og har aldri forlatt hjemgården. Han har jobbet som lærer og bonde. Hans hovedinteresser er juletre dyrking, reising, dans og musikk. Olve er styrets språkvakt og har særlig interesse for bruk av dativ i Bynesdialekten. Han er i dag ansvarlig for salg av lagets bøker og andre trykte publikasjoner.

Han er opptatt av at vi sammen med bygda skal videreføre det arbeidet som er lagt ned i lagets første 25 år.

Einar Fossen er i femtiårene, og er styrets yngste og mest kreative person. Mange av dere kunne i fjor følge med på prosessen med å lage ei bekkvogn lik den Bjarne Berg i sin tid laget.

Han bor ved mølledammen like ved Ristad Mølle og er 50% Bynesing. Han er daglig leder for Berg Karosserifabrikk, og er meget interessert i gammelt håndverk.

Jens Klemetsaune er 71 år og bor i kårstua på Haugen gård. Han har også bodd i bygda fra han ble født til nå. Han har vært gårdbruker i nærmere 40 år, og i 30 av disse drev han med melkeproduksjon. Nå sysler han med gårdens juletreproduksjon.

Jens har alltid vært engasjert i bygdas ve og vel, og har i en mannsalder vært engasjert i Byneset idrettslag, både som aktiv og tillitsvalgt. I voksenalder har han begynt med skotthyll, og er vanskelig å få med på møter de kveldene det skal spilles. Han er nå leder for Klefstadhaugen Skotthyllklubb.

På grunn av den store interessen for bygdas ve og vel, så har han lett for å si ja når valgkomiteen ringer og ber om litt av hans tid.

Når det gjelder historielaget så ønsker han at vi skal klare å videreføre det store arbeidet som er gjort i de 25 årene som laget har vært i drift, slik at vi kan fortsette å formidle gammel og nyere historie til alle Bynesinger, og spesielt til de som har flyttet til bygda.

Guri Opland Solem er 67 år og oppvokst i Olastu som nest yngst av fem søsken. Hun giftet seg og flyttet til Byåsen i 1974, og har siden bodd der med samme mann. Hun har jobbet som innkjøper i Siemens i 35 år inntil hun gikk av med pensjon i sommer. I årenes løp har det gått med mange timer til frivillig arbeid, alt fra idrettslag og ungdomslag på Byneset til Byåsen idrettslag, Trondheim håndballkrets, idrettsråd og idrettskrets. Hun er generelt interessert i å bevare det frivillige organisasjonslivet som en viktig del av bo- og oppvekstmiljøet der man bor. Historielagene er en viktig del av dette bomiljøet slik at man føler tilhørighet og ser sammenhengen mellom det som var og det vi har i dag.

Verden rundt – til fots. Fra Åsa-plassen på Byneset Emigrerte til Minnesota – og verden rundt til fots.

av Arne Håbjørg

Fra Byneset emigrerte det ca. 1400 mennesker til Amerika og Canada i perioden 1865 til 1960. Noen av disse kom tilbake igjen til Norge, men de aller fleste ble værende i sitt nye heimland. De trosset nød og fattigdom her på bygda for å starte på en ny tilværelse i et nytt land. De aller fleste greide seg godt og det er interessant å se hvordan dagliglivet artet seg for noen av dem. Byneset Historielag's turer til Amerika har gitt oss litt kunnskap om dette.

I dag skal vi se litt på hvordan hverdagen artet seg for en fattig husmannsfamilie fra Åsaplassen under gården Gaustad Schadestu. Husmannsheimen lå langt oppe i skogen og ble derfor kalt for Åsa-plassen, oppi åsen. Den var etablert i 1843 av husmannen Peder Jonsen Dahl fra Flå og Karen Peders-datter Brånestingen og deres familie. Som skikken var skiftet de etternavn etter hvor de bosatte seg. Derfor brukte de etternavnet Gaustad etter at de bosatte seg på Åsa-plassen.

I 1867 var det tid for å forlate den fattigslige plassen og finne et bedre utkomme i USA.

Peder og Karen fikk i alt 9 barn hvorav 4 døde i ung alder. Familien utvandra til Fillmore County i Minnesota. De fem barna som utvandra var:

1. John, født 1842
2. Peder, født 1844
3. Lars, født 1847
4. Ole, født 1854
5. Kristen, født 1859

Alle disse etablerte seg som farmere i Houston og Fillmore county.



Det er en etterkommer etter Kristen Gaustad, født 1859 vi skal følge i denne omtalen.

Kristen Gaustad giftet seg med Inger Studlien som var født i 1854 i Valdres. De etablerte en farm i Houston County i Minnesota. Houston County ligger lengst sør-øst i Minnesota og grenser mot elva Misisippi og staten Wisconsin på østsida av elva.

Gaustad Schadestu som Åsaplassen er utlagt fra

De fikk fire barn: Peter, Clara, Belle og Prudence.

Et av oldebarna til Kristen og Inger Gaustad er David Kunst.

Dave (David) Kunst født 16. juli 1939, startet turen rundt jorda den 20. juni 1970 i Waseca, Minnesota og kom heim 5. oktober 1974.

Hans bror John (Johannes) født ca. 1946 (23 år ved starten) døde i Afganistan
En annen bror Peter har jeg ingen opplysninger om.

Dave Kunst er den første personen som har gått verden rundt på sine føtter. Turen startet 20. juni 1970 i byen Waseca i Minnesota og endte på samme sted 5. oktober 1974.

Dette er en fantastisk, nesten utrolig historie om en historisk opplevelse som viser hva som kan oppnås av et motivert menneske setter seg et mål.

Dave var født og oppvokst i Caledonia sør-øst i Minnesota. Etter endt skolegang reiste han til Waseca, en by med ca. 8500 innbyggere litt lengre vest i Minnesota. Der giftet han seg, fikk tre barn og arbeidet som landmåler, ingeniør og takstmann. I fritiden arbeidet han som kinomaskinist for Waseca teater. Det var under dette arbeidet han unnfanget ideen om å gå jorda rundt.

Hans bror Johannes var 6 år yngre og nettopp ferdig utdannet fra Minnesota Universitet da han fikk høre om Dave's tanker og ønsket å få gå sammen med ham.

Brødrene spredte et verdenskart på stuegolvet og prøvde å gjøre en sirkel som gikk verden rundt. Planen var å gå gjennom USA, Europa og Sovjetunionen. Det ble satt en dato – den 20. juni 1970 – som startdag for vandringen og de tilbragte de neste seks månedene på biblioteket for å forske på landene de ville gå igjennom.

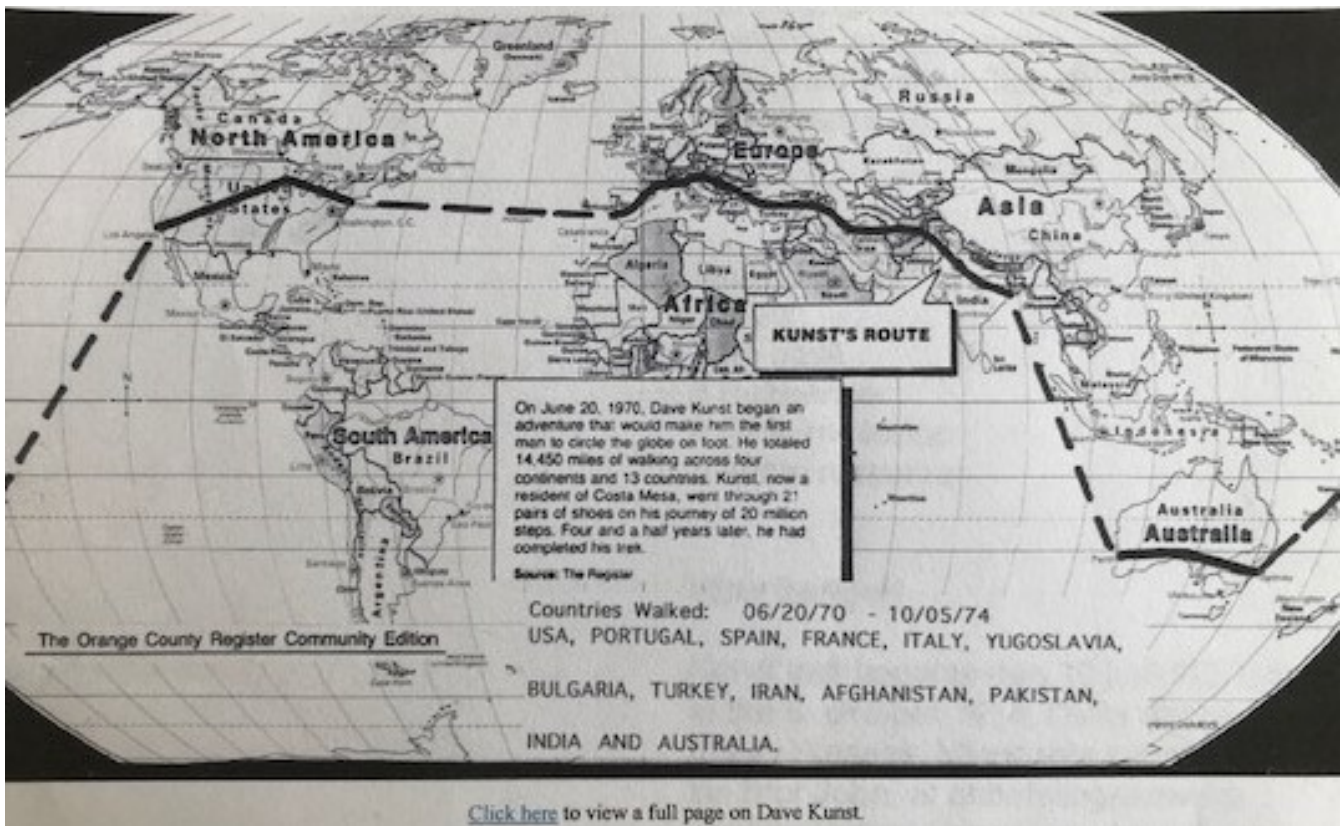

Reiserute for verden rundt. Start i Minnesota USA til New York. Fly til Portugal. Gikk over Europa og Asia, fly over det Indiske hav til Australia. gikk over Australia og tok fly til California, hvor han fortsatte opp til utgangspunktet Minnesota.

Turen ville nok ikke blitt fullført uten

At en dame i Minnesota hadde sagt at dere trenger et muldyr som kan vandre med dem og hjelpe dem å bære alt utstyret de trengte på turen.

Dersom ordføreren i Waseca ikke hadde foreslått at de skulle ha med en bok og få den stemplet og underegnet av en tjenestemann fra hver by eller landsby hvor de tilbragte natten. Dette for en dokumentasjon for å komme inn i Guinness Rekordbok.

Hvis John ikke hadde kommet opp med ideen om å fortelle folk som ville tilby penger til dem, i stedet sendte penger til UNICEF fordi de gikk jorda rundt.

Hvis senator Hubert H. Humphrey ikke hadde møtt dem og gitt dem et fantastisk introduksjonsbrev til tjenestemenn rundt om i verden. Humphrey varslet også alle ambassader og konsulater i de landene de gikk og ba dem om å hjelpe de to vandrerne fra USA.



Hubert Humphrey, John og Dave Kunst.

Muldyr, senator Humphrey og UNISEF gjorde forskjellen mellom suksess eller fiasko

Muldyr fikk folks oppmerksomhet og fikk dem til å spørre: hva gjør dere med et muldyr?

Ofte førte dette til et tilbud om et måltid mat eller et sted å tilbringe natten eller begge deler.

Boka fra ordføreren i Waseca var brukt som grunn for å oppsøke byens embetsmenn.

Introduksjonsbrevet fra senator Humphrey påvirket tjenestemenn til å møte brødrene, og som regel førte det til et tilbud om et måltid eller et sted å bo eller begge deler.

Fortelle folk om å sende penger til UNICEF, dette ga som regel tilbud om både mat og overnatting.



20. juni 1970 startet Dave (David) og John (Johannes) Kunst ut fra Waseca i Minnesota med et muldyr de kalte Willie. De gikk til New York City og rørte ved Atlanterhavet der. Deretter fløy de til Lisboa i Portugal og rørte ved Atlanterhavet på den andre siden. Videre gikk de over Europa og Asia til Calcutta hvor de rørte ved det Indiske hav. Fløy videre over det Indiske hav til Perth, Vest Australia og berørte det Indiske hav på denne siden. Underveis i Australia til Sydney rørte de ved Stillehavet på den siden.

John, eselet Willie og Dave.

Fly måtte de igjen over Stillehavet til Los Angeles, California hvor de igjen gikk til havet og rørte ved det der.

Igjen var det å gå på det amerikanske kontinentet fra Newport Beach, California tilbake til Waseca, der turen startet og Dave ble den første personen til å gå rundt jorda.

Turen tok fire år, tre måneder og seksten dager. Dave sleit ut 21 par sko og gikk mere enn 20 millioner trinn på denne turen.

Bynes-ættlinger møttes i Italia.



Thor Heyerdahl.

Mens de gikk igjennom en italiensk by, ble Dave og John invitert til å spise middag på en liten restaurant. På samme restauranten var også den kjente Thor Heyerdahl fra Norge. Thor og brødrene kom i prat med hverandre og utvekslet tanker med hverandre.

Det de ikke hadde kunnskap om var nok at begge hadde forfedre som kom fra Byneset.

Thor Heyerdahl hadde tipp-oldeforeldre fra Byneset. Det var Sivert Jonsen Mule og Randi Olsdatter Opland som Thor er direkte nedstammet fra.

Dave og John Kunst hadde fra Byneset sin oldefar Kristen Gaustad. Slektskapsforhold og opprinnelsesland var nok ikke det som opptok de denne dagen.

De møtte mange prominente personer på sin reise gjennom Europa. En dag møtte de prinsesse Grace av Monaco. Som et lite minne om møtet fikk hun en sko fra et muldyr fra brødrene.

En Jugoslavisk bonde forærte brødrene en hund som ble kalt for Drifter, men i fjellene i Vest-Tyrkia ble hunden angrepet og drept av tyrkiske hunder. En amerikansk familie som bodde i Ankara, Tyrkia erstattet Drifter med Drifter II som var en tyrkisk hund. Men denne hunden likte ikke å gå hele dagen så noe måtte gjøres.

I Istanbul Tyrkia ble brødrene anbefalt av turistbyrået om å kjøpe en liten vogn, ikke minst for å transportere vatn og mat når de krysset ørkener i Iran og Afghanistan. Et lite hundehus ble bygget under vognen slik at Drifter II kunne få skyss videre. Vogna ble også brukt som ly for natten. Brødrene kalte sitt hjem på hjul for USA-Turk maskine.

Beskutt i Afghanistan.

Halvveis rundt jorden i Afghanistan gikk Dave og John gjennom en ørken hvor temperaturen kunne komme opp mot pluss 50 grader Celcius. Ved foten av Hindu-Kush fjellene ble de angrepet av banditter. De trodde at brødrene hadde penger i vognen si. Det var i oktober 1972.

Bandittene skaut på brødrene, begge ble truffet, John i hjertet og han døde øyeblikkelig, Dave ble truffet i brystet. Dave spilte død, men overlevde og kom til lege. Bandittene tok med seg kameraer, båndopptakere og 25 dollar.



«Jeg hadde aldri vært så trist i hele mitt liv» sa Dave Kunst. «Jeg gikk inn i sjokk».

Dave tilbragte 20 dager på sykehus i Afghanistan før han fløy tilbake til Minnesota for rehabilitering. Etter 3 ½ måned i Minnesota bestemte han seg til å fortsette sin reise fra det stedet hvor John ble drept. En annen bror Peter ledsaget ham videre på reisen.

På det Afganske høyfjell.

Det er sannsynlig at jeg ikke hadde forsøkt å gå denne turen hvis ikke Johannes hadde sagt ja til å bli med, og det er også trolig at jeg aldri hadde fullført turen hvis ikke Pete hadde tatt ett års permisjon og gått sammen med meg sa Dave.

Reisen gikk som planlagt, de fikk god hjelp overalt. Senator Humphreys brev til ansatte ved ambassader rundt omkring tok vel imot de to som kom gående.

Brødrene gikk gjennom Kyber-passet i Pakistan sammen med en stamme-prins, og ifølge avisene der, var brødrene de første ikke asiater som gikk gjennom dette fjellpasset siden Alexander den store gikk der.

De gikk gjennom Islamabad til Lahore og deretter inn i Punjab-området av det Indiske sub-kontinent.

Endring av planlagt reiserute.

Den opprinnelige planen var å gå gjennom Sovjet og Kina før de tok turen til Australia, men Dave og Pete ble nektet adgang til begge landene. «Hvis vi skulle gå over Sovjetunionen, ville vi bare ha vandret den nordlige halvkule» sa Dave Kunst. I stedet for gikk vi en mere korrekt sirkel rundt jorda. Derfor måtte de endre på reiseruta slik at de istedenfor gikk om India. Dette var under regntiden der hvor de gikk mot Calcutta hvor de berørte det Indiske hav før de tok fly til Perth i Australia.

Før de reiste fra India måtte de skille seg med både esel, hund og vogn. Det var ikke lov til å innføre dyr i Australia. En trist avskjed med eselet Willie som ble gitt til en hesteeier og hunden Drifter II ble gitt til en amerikansk dame på det amerikanske konsulatet.

Australia.

Ved ankomsten til Australia berørte brødrene det indiske hav. I Australia, verdens største øy og minste kontinent er to tredjedeler ørken. Brødrene måtte ha en ny vogn og et trekkdyr med seg videre. Det ble et nytt muldyr som dro en liten vogn.

Folket i Australia var vennlige og hjelpsomme både med mat og med overnatting.

Halvveis over Australia måtte Pete avslutte sin reise på grunn av at han måtte tilbake til sin jobb i USA. Han hadde bare et års permisjon fra sin arbeidsgiver.

Et par dager senere døde muldyret og Dave måtte finne et nytt muldyr. Men de var det australske sauers land og det var ikke noe muldyr på tusen kilometers avstand. Han var i ferd med å fortsette uten vogn da en australsk skolelærerinne Jenni Samuel kom i prat med Dave og det endte opp med at hun tok over muldyrets plass.

Dave gikk 30 miles pr dag, det er cirka 20 kilometer.

Jenni foreslo å taue vogna med bilen i lavgir fram til Sidney, mens Dave gikk ved siden.

Jenni og Dave ble forelsket, men turen fortsatte og etter å ha berørt Stillehavet og kysset farvel med Jenni, fløy Dave tilbake til USA.



Heim igjen.

David berørte Stillehavet ved Newport Beach, California og startet på den siste etappen av turen.

David avsluttet sin reise på 14.450 miles, dvs. ca. 23.250 kilometer den 5. oktober 1974 i Waseca, Minnesota, hvor han også startet 20. juni 1970.

Turen tok fire år, tre måneder og seksten dager. Han hadde gått over fire kontinenter.

Han er således den første person som har gått jorda rundt, og med det kommet inn i Guinness bok om verdensrekorder.

Om sin beslutning om å gjøre denne utrolige reisen fortalte han etter heimkomsten: «Jeg gjorde dette først og fremst for meg selv. Jeg var lei av Waseca, lei av jobben min og lei av min kone. Turen var en perfekt måte å endre alt dette. Jeg bare gikk ut av byen.

Etter endt tur i 1974 flyttet han til Australia for et år, kom så tilbake til Minnesota for å være kinomaskinist i St. Paul før han flyttet til California. Han skilte seg fra sin kone og giftet seg med Jenni Samuel og de bor i dag i Orange County, California.



Dave Kunst er den første person som har gått verden rundt på landjorden. Han er i 1991 innført i Guinness Rekord bok for denne bragden, samme med brødrene John og Peter og den australske lærerinnen Jenni Samuel. Dave gikk 14450 engelsk mile på denne turen,

Minnesota Historielag mintes brødrene Kunst sin vandring rundt i verden med en utstilling på History Center i ST. Paul, Minnesota. Utstillingen sto der i 2 år og den inneholdt bl.a. vognene som brødrene brukte på turen og flere gjenstander.

Dave og Jenni

Byneset Historielag besøkte den lille byen Caladonien i Houston County. Dette gjorde vi både i 2015 og 2019. Der besøkte vi et museum med gamle landbruksmaskiner som de første immigrantene tok i bruk etter at de kom til Amerika. I et rom ved siden av var det utstillinger som rommet historien om bl.a. nordmennene og vel også Bynesinger i deres daglige virke.

Dessuten var det en utstilling om familien Kunst.

Til dette stedet kom Kristen Gaustad i 1867 bare 8 år gammel sammen med sine søsken og sin mor og far og bosatte seg her. Vi besøkte Houston Lutheran Church og gikk omkring på kirkegården der og fant gravstener fra familien og andre graver med navn fra Byneset.

Historiske glimt frå Byneset.

Av Kristoffer IV Haugum

Songlaget Våren hadde songøving på salen på Bergs Minde ein sommarkveld i 1958.

I kaffepausen vart det snakka om forskjellig ting som hendte i bygda, og det som karane var mest opptatt var været, for det var eit elendig sommarvær og dårleg høytørk, som mange klaga over. Da var det Torleif kunne trøste dem med at i mårrå så bli det høytørk te gangs, for æ driv og kle om stu, og i mårrå skal æ ha på pappen, og da kan de forbann dåkk på at da blir det vind.

Han fortalte også om ei kone i bygda som var til overmål seriøs og gravalvorleg. Pietistisk, kan ein vel sei. Når det kom ein dansarlåt på Ønskekonserten, da gjekk ho i vei og slo av radioen. Gledesuttrykk såg ein aldri. Den einaste aning til smil i fjeset hennar var når ho skar tenner, sa'n Torleif.

Oppgrader Bygdebøkene !

De som samla stoff og skreiv Bygdebøkene for noen år sia gjorde ein stor jobb, som vi takker dem for. Men mykje har hendt sia bøkene vart skrivne, som kunne være interessant for ettertida å lese om. Det kan være familiære forhold, fødsler, ekteskap, skilsmisser og død. Sånne ting har eg gjort til regel å notere i bøkene mine. Har også «redigert» bøkene ein del. Det er ikkje alt som kunne skrivast offisielt, men vi kan skrive det vi vil, om karakterar, aktiviteter og hendingar i bygda, og svin på skogen. Bøkene blir da meir interessant for etterkommarane våre. Med tida så vil det vel også bli spørsmål om nytgåver. Dette arbeidet ville da bli lettare hvis mange har notert i bøkene sin. Vi lærte på skulen at vi ikkje skulle krote i bøkene våre, men her er det berre å krote i vei, det gjer eg.



90-ÅRSBERETNING FOR FORSAMLINGSLOKALET FOLKVANG. *av Ragnvald Håbjørg*

Hei. Alle organisasjoner ønsker å ha egne husrom for sine møter og festligheter. Det gjaldt også ungdomslaget De Unges Haap. Før de fikk eget hus, foregikk møtene omkring på gårdene, det var ikke så vanskelig om husrom. Men etter hvert som lagets medlemstall økte var ikke folk så lystne på å åpne husene sine. Tanken kom da at laget måtte skaffes seg eget hus.

Lagets første hus var en tømmerlåve som ble kjøpt i 1898 fra Geitastranda for kr 400. Huset ble fundamentert på trestolper og byggearbeidet ble bortsatt til Anders K Høyem. Åpningsfesten ble 2.juledag år 1900. Huset ble døpt Folkvang. Huset var delt i to, en storsal med scene og kjøkken. Huset ble vedlikeholdt etter beste evne, men etter hvert kom det i en skrøpelig forfatning.

Tanken om ett nytt hus ble derfor brakt på bane. Første referat om husbygging kom på et ungdomslagsmøte i 1914. Forsalget om bygging kom i 1915 med beregnet kostnad kr 800. Saken ble henlagt da kostnadene var for store.

I 1919 ble det valgt en komite, den ble kalt forberedelseskomiteen, og skulle komme med forslag om å bygge på det eksisterende tømmerhuset. Anslått kostnad kr 1.400. Byggearbeidet ble imidlertid utsatt inntil videre, selv om huset nå var i dårlig forfatning, og taket var skakt.

I 1923 ble det valgt en byggekomite, og det ble utarbeidet tegninger av arkitekt Tverdahl. De siste korrigerte tegninger er datert oktober 1923. Det ble innhentet priser på materialer og det kom inn 11 anbud på oppføring av huset. Det ble bestemt at byggearbeidet skulle starte i 1925, men finansieringen var et problem og laget spurte medlemmene om de kunne gi et rente- og avdragsfritt lån i 5 år og så tilbakebetales med 5 % rente etter den tid. Komiteen fikk inn flere givere som ville gi lån kr 1.500. Dette var i 1923, og indeksregulert vil det si ca kr 30.000 i dag. Men byggingen ble utsatt inntil videre og lånene ble ikke tatt.

I desember 01.12.28 ble gammel byggekomite avløst av en ny som bestod av Kristen Mule, Eilert Høyem, Olav Noteng, Anders L Brå og Ragnvald Haug.

Det ble en del diskusjon om husets utseende, men tegningene fra 1923 ble godkjent. Tegningene viste et hus med total grunnflate 333 m² som besto av et hovedbygg og et sidebygg. Hovedbygget var 28,50 x 10,30, 293 m² med en raffthøyde på 5,8 meter, mens sidebygget var 9,80 x 4,1 meter, 40 m² med raffthøyde 3,80 meter. Det var kjeller under hele hovedbygget. Hovedbygget inneholdt en storsal 14,7 x 10,3 meter med sitteplass til 300 personer og tilstøtende en lillesal som med skyvbare dører kommer i direkte forbindelse med storsalen, 8 x 6,5 meter, ga plass til 100 sitteplasser, slik at huset kunne ta imot 400 personer til sammen. Ved siden av lillesalen var det kjøkken, anretning og gang. Over kjøkken og lillesal i 2.etasje var tegnet en leilighet med gang, entre, kjøkken, stue og et soverom. I tilknytning til storesalen var det dessuten en rommelig sene 10 x 4,7 meter. Hovedinngangen i sidebygget inneholdt entre og to garderobesrom på hver side av entreen. Totale byggekostnader for bygget var beregnet til kr 16.000.

Anbud ble utlyst. Det kom inn til sammen 16 anbud på oppførelse av huset. Huset skulle oppføres av 3'' pløyd plank. Alle materialer til huset ble innkjøpt av laget, og det ble innhentet priser på alt bl.a. spiker. Trondheimsfirmaet Myhre & Five fikk materialleveransen og Ler snekkerfabrikk leverte dører og vinduer. Byggearbeidet ble bortsatt til byggmester Iver Gylland, Horg. Han fikk både muring av kjelleren og oppføring av trebygningen for en pris av kr 1.600. Det var en meget detaljert kontrakt.

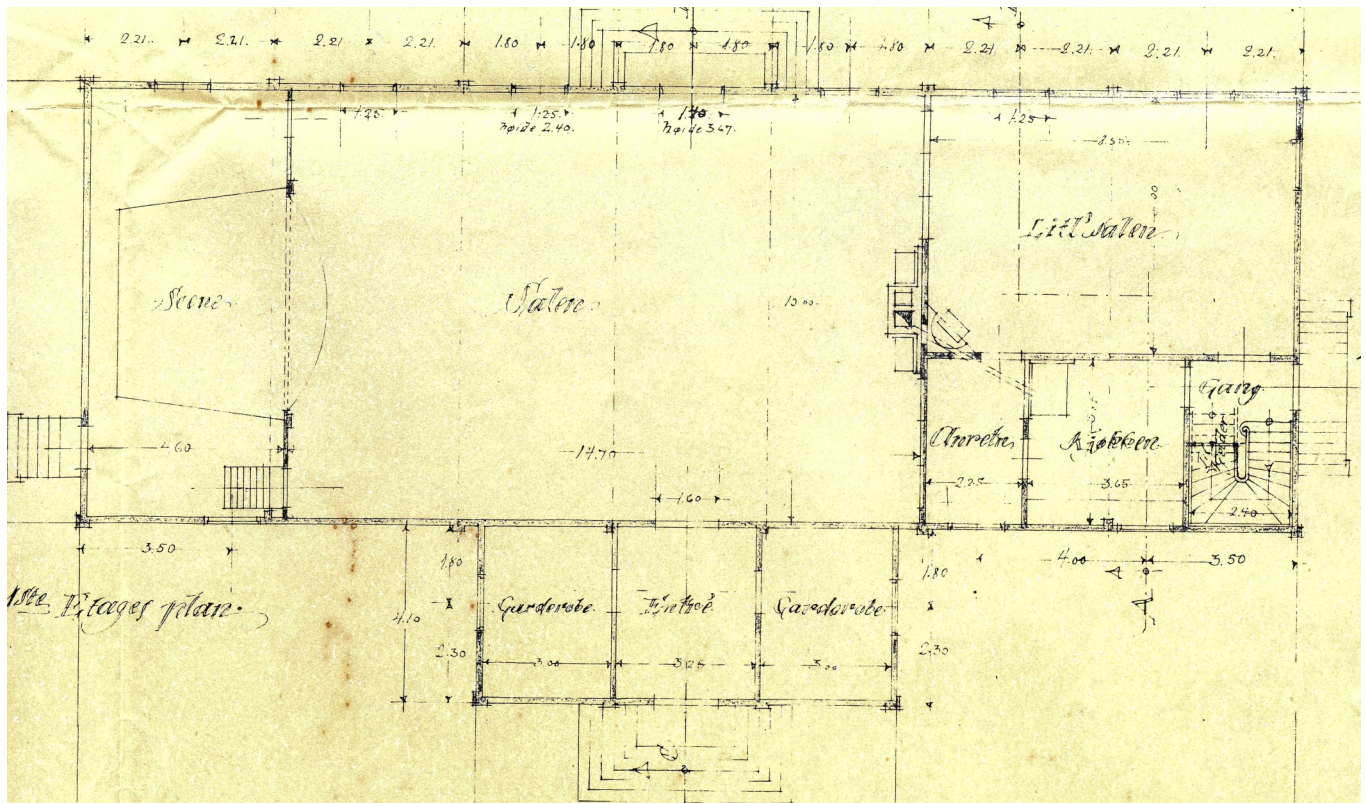

Utgravingen startet 15. april 1929. Den ble utført med håndgraving, trillet ut med trillebår og planert utenfor samtidig. Utgravingen ble bortsatt til Mikal Brå. Han utførte også fundamenteringen av grunnmuren. Arbeidet med bygget gikk fort, 6 og 7. september foregikk takteking med spon utført på dugnad av 60 – 70 personer.

Men huset var nå så ferdig at de kunne ha åpningsfest 27. oktober 1929 med til sammen 250 mennesker

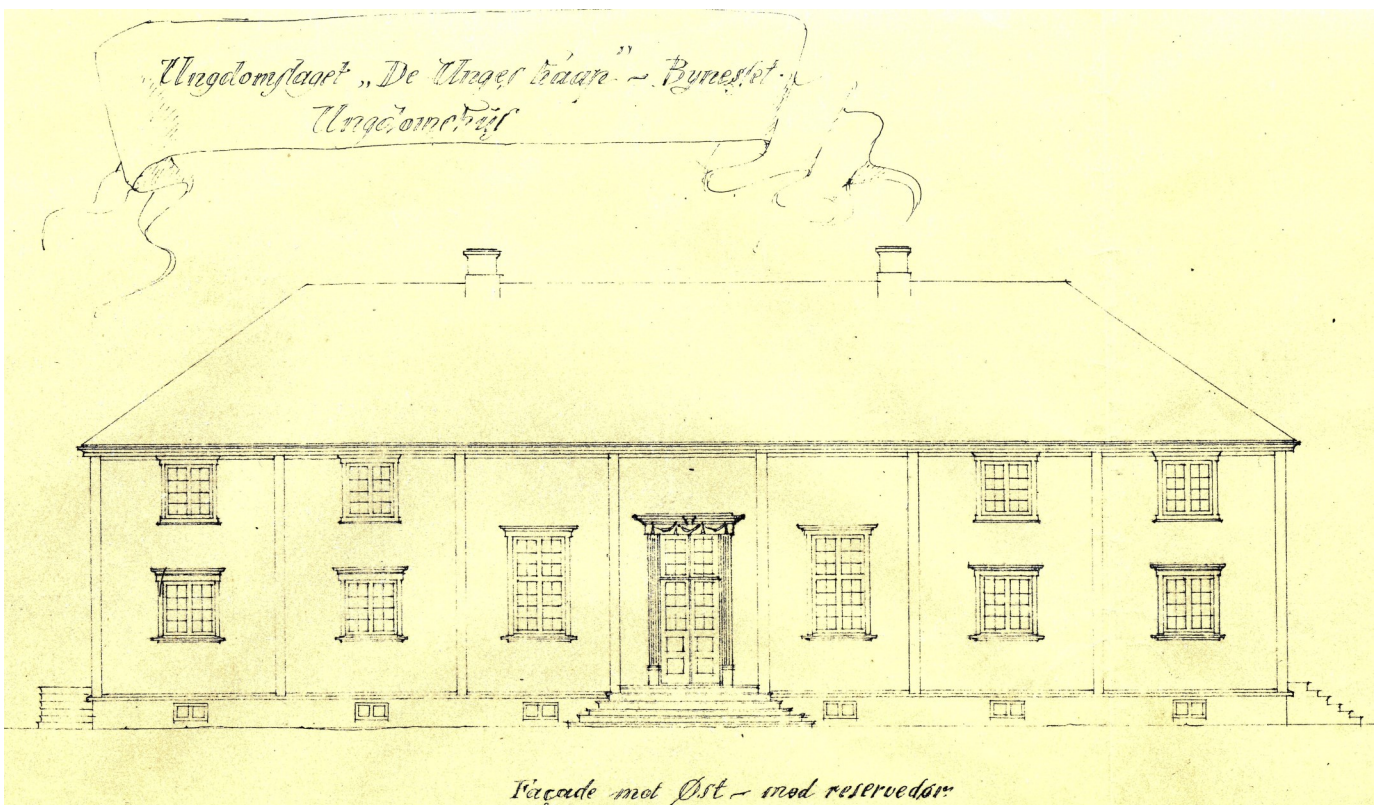

inkludert byggekomite, arbeidere på bygget, lagets formenn, lensmann, ordfører, prest m.fl. Hornmusikken åpnet festen med en marsj, tale ved prest Hovde, sang og musikk. Formannen i byggekomiteen, Kristen Mule, redegjorde for byggearbeidet og overleverte bygget til ungdomslaget. Ungdomslaget hadde nå fått erstattet en gammel låve med det største og beste ungdomshus i Ut-Trøndelag ungdomslag.

Det var mange meninger om plasseringen av huset på tomta og takkonstruksjonen. Takkonstruksjonen brøt med det gjengse ved å være røstet fra alle sider og noe slakkere røsting enn det som var vanlig, men det ble valgt da huset ligger høyt og fritt.

Huset hadde en vakker beliggenhet på Dragen, og den store og vakre bygningen virker dominerende på omgivelsene.

Gamle Folkvang ble revet, og materialer som kunne brukes til uthus ble brukt til det. Uthuset var 6 x 10 meter og innredet med 5 stallrom, vedbod og de nødvendige avtreder med separate innganger for menn og kvinner.

Total kostnad ble rundt regnet kr 19.000 med inventar. Da var uthuset iberegnet. Laget hadde en del egne midler, og resten kr 5.000 ble lånt i Strinden sparebank.

Det var fortsatt noe som manglet på at huset var ferdig. Huset var ikke kledd utvendig og leilighet i 2. etasje var heller ikke innredet og ferdigstilt.

Huset ble malt i 1935 da det var kledd ferdig, og det var en del diskusjon om fargevalg. Laget kontaktet derfor Alf Bjerkes fargeleggingskontor og fikk forsalg til farger. Det var Rød-brun farge på huset med mørkebrune dør- og vinduskarmer og gulgrå vindussprosser.

Huset ble nå benyttet til møter, fester og andre arrangementer. Brå, Mule og Høyem vannverk, bedre kjent som Tørresvatnet, ble dannet i 1936 og laget fikk koble seg på i 1937. Det ble bedre for alle brukere av



huset når vann var innlagt.

Så kom krigen og laget hadde dårlig økonomi. Det kom forespørsel fra Byneset kommune om at tyskerne ville rekvirere Folkvang til innkvartering av militære mannskaper eller til bruk for kvinnelig arbeidsleir. Det ble i første omgang avslått, men etter pågang ble det enighet, og tyskerne leidde huset i perioden 15.mai til 15.oktober i 1942, 1943 og 1944 til arbeidsleir for jenter. Det var unge jenter i 18-årsalderen stort sett fra Trondheim som var utskrevet til arbeidstjeneste på gårdene på Byneset. De bodde i storsalen som var full av køyer. Befalet bodde i Garderoben. Vinteren 1943 hadde tyskerne potetlager i kjelleren, der var det jordgolv og ikke isolert så poteten frøs. Et lyspunkt kom under krigen, elektrisk strøm ble installert i Folkvang.

I 1944 utarbeidet arkitekt Nordahl tegninger over leilighet i 2.etasje. Leiligheten ble ferdig innredet i 1947 og utleid fra 01.01.48. Samme år ble noe grunnmur revet og ny ble støpt under lille salen og kjøkkenet.

Grunnmuren under huset begynte å få svakheter. Tyskerne hadde kjørt med store lastebiler med potet langs huset, og det hadde svekket murene. Det var rasjonering på mange varer og i derfor ble det søkt Byneset byggenemd om 30 sekker sement og 1000 murstein til reparasjon av grunnmuren. Det ble støpt grunnmur under hele huset i 1953, og gravd ut kjeller under gang og garderobes. Dessuten var taket på huset i dårlig forfatning, og det ble lagt nye Eternit plater. Kostnad ble til sammen kr 18.000, og det ble tatt opp et vekselobligasjonslån på 18.000 med kausjon fra 9 medlemmer.

Kjøkkenet ble modernisert i 1956 med støtte fra Yngres Sanitetsforening. Kjøkkenet ble utvidet ved at veggen mellom kjøkkenet og bibliotek ble revet.

Sanitærforholdene i Folkvang var ikke så gode da de var i uthuset. Taket på garderoben var også dårlig. Det ble derfor vedtatt å bygge nytt inngangsparti. Ingeniør Bagøyen ble kontaktet og han tegnet forslag til bygget med grunnflate 10 x 11 meter. Sanitæranlegg i kjelleren, gang og garderobe i 1.etasje og møtesal og et lite kjøkken i 2.etasje. Samlet kostnadsoverslag kr 60.000.

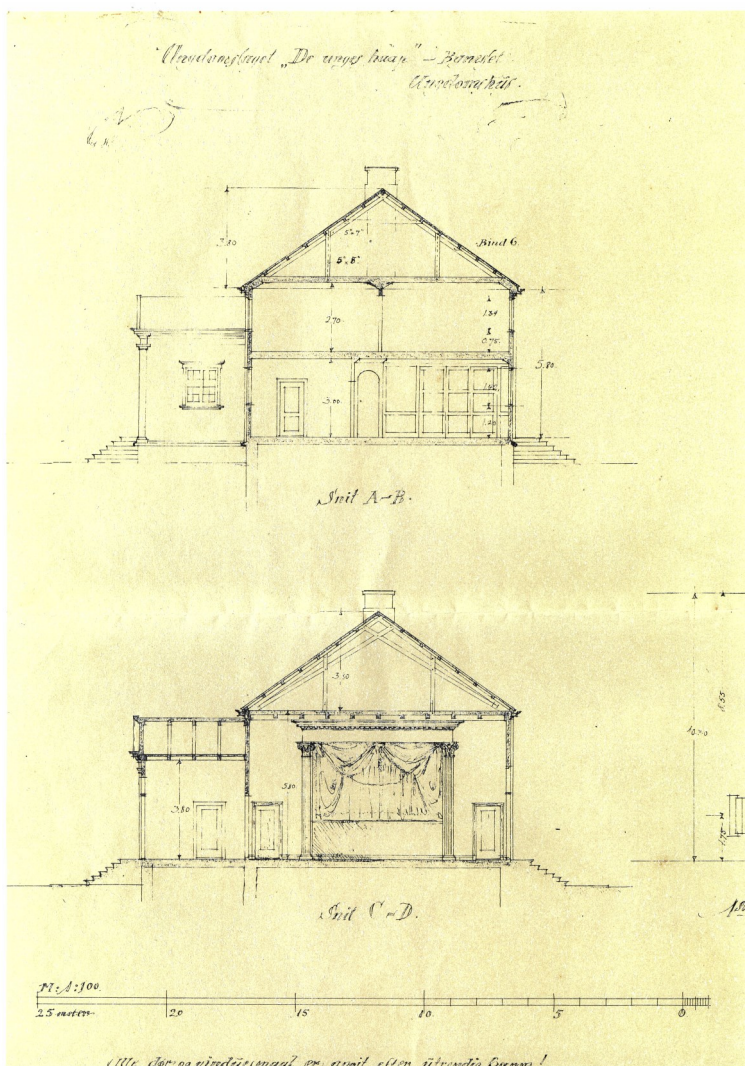

Finansieringen skulle gjøres med et kausjonslån kr 20.000 i Byneset sparebank, støtte fra Yngres Sanitetsforening kr 8.000, kommunale bidrag kr 26.000 og egeninnsats kr 6.000.

På generalforsamling 27.03.60 ble det vedtak om bygging av garderobe og sanitæranlegg. Og de endelige tegningene av 20.04.61 ble godkjent.

Vinteren 1961 ble det kjøpt tømmer på rot av Anders Håbjørg, hogd på dugnad og kjørt til Mikal Engen til saging. Materialene ble stablet ved Folkvang.

Tidlig vår 1962 ble det satt opp en provisorisk inngang med garderobe ved nødutgangen på østre langvegg, og det gamle tilbygget med garderobe ble revet. Graving ble satt i gang og byggmester Gangås skulle støype, sette opp reisverket, kle utvendig og legge tak for til sammen kr 12.000.

Innredningen skulle utføres på dugnad. 1.etasje kunne tas i bruk 10.november 1962, 1.etasje var da ferdigjort. Sanitæranlegget ble tatt i bruk i november 1963. 2.etasje tok det noe lengre tid med å fullføre. Det ble mye dugnadsarbeid, medlemmene gjorde en stor innsats, men de ble noe lei av dugnad etter hvert.

For å ferdigstille 2.etasje måtte laget ha flere penger. Det ble da i 1963 satt i gang en innsamling av penger. Det ble gått rundt med en liste til folk i sørbygda med forespørsel om gaver. Øverst på lista hadde Toralf Brå skrevet seg ved å gi kr 200. Dette kunne da vise hvor mye en småbruker på Stormyra kunne gi, og gi en hentydning til andre om gavestørrelsen. Kr 200 kan virke som et lite beløp, men når vi indeksregulerer det fra 1963 til i dag 2019, så tilsvarer det kr 2.400, så det var en stor sum også den gangen. Det var to lister som gikk på omgang, en blant medlemmene og en rundt på bygda. På medlemslista kom det inn kr 1.700 mens på den andre lista kom det gaver med kr 3.715, til sammen kr 5.415.

Det ble mye diskusjon om hvordan en skulle inndele 2.etasje. Dugnadsarbeidet fortsatte og totalt ble det utført ca 4.200 dugnadstimer på nybygget da det stor ferdig i 1970, og da var det også lagt ny kloakk fra huset.

Etter 1970 ble det en nedgang i medlemstallet i laget og økonomien var dårlig. Det var behov for omfattende vedlikeholdsarbeid. Laget måtte låne penger for å dekke løpende utgifter. Lagets styre kausjonerte for lånene.

Ungdomslaget hadde tatt initiativ til å danne en gammeldansforening på Byneset og den ble stiftet 19.06.71 med formål blant annet å støtte driften av Folkvang.

På årsmøte 06.02.74 ble styret utvidet med 4 personer til en aksjonskomite. Disse skulle ta seg av drift og vedlikehold av Folkvang. Komiteen utarbeidet en oversikt med 16 punkter over hva som måtte gjøres med huset, og kostnadsoverslaget for materialer eksklusive arbeider kom på 39.300, kostnaden ble til slutt en del høyere. Dette ble finansiert ved at laget fikk kr 13.000 fra Trondheim kommune, fra Byneset Gammeldansforening fikk laget en gave på kr 15.000 og fra Norske Kvinners Sanitetsforening yngre avdeling fikk laget kr 8.000 pluss at laget lånte kr 20.000 i Sparebanken.

Det ble en hektisk periode i Folkvang. Det meste av det praktiske arbeidet ble utført på dugnad. Det ble blant annet støpt golv i kjeller, skiftet svill og golvåser, skiftet vinduer og dører, restaurerte kjøkkenet og sanitæranlegg samt isolering av himling i storsal. Til sammen ble det i tiden 02.03.74 til 11.12.75 utført ca 2.500 dugnadstimer av 170 personer hvorav 70 kaffekokere. Det var både gamle og nye medlemmer som deltok.

På årsmøte 02.03.75 ble det for først gang valgt et husstyre. Valgt ble Harald Haug som formann, Svein Noteng, Arne Håbjørg, Inge Olav Berg samt formannen i laget Lars Olav Brå.

Dets plikter var all utleie av huset samt være vaktmesteres nærmeste overordnede. Nødvendige reparasjoner og påkostninger i større omfang skulle legges fram for styret i laget. Husstyret gjorde et meget godt arbeid, og etter at huset var utbedret og var i bra forfatning, så ble det mer utleie. I 1977 ble huset utleid hele 180 ganger.

I 1980 var netto festinntekter hele kr 111.591, husleieinntekter kr 23.495, vedlikehold kr 20.486 og driftsutgifter kr 28.280. Forandringer kan skje fort, og de kunne nå erstatte alt inventar i klosettene med noe som var mer solid. Men den gode økonomiske situasjon varte ikke lenge, Festinntektene gikk drastisk ned og laget måtte søke om midler til drift og vedlikehold. Trondheim kommune ga kr 34.000 til drift og vedlikehold og Byneset Gammeldansforening ga kr 20.000 til hoved belysning i storsalen.

Langveggen mot Spongdal var temmelig skakk, og måtte forsterkes. Veggen ble forsterket med 3 jerndrager utvendig og 3 store trebokser innvendig. Det ble utført 1300 dugnadstimer i 1983 av 54 personer til blant annet maling av huset.

Kjøkkenet ble pusset opp med hjelp av gammeldansen. Slutten av 80-årene ble gode år, men så snudde det og arbeidet med vedlikehold av huset ble for tungt for laget. På generalforsamling 24.01.1994 ble det på nytt valgt et hus styre som skulle ha ansvaret for vedlikehold og daglig drift av huset. De hadde ansvaret for all utleie og økonomien i laget, laget hadde ingen økonomiske midler.

Golfklubben kom nå til Byneset, og det ble mye diskusjon om leieavtale med dem. Golfklubben kom med forslag at de ville legge nytt tak og kledning på nybygget. De ønsket en ombygging av vestfløyen samt bygge et større tilbygg med plass til kafe, kontor og egen inngang, men det ble til slutt en leieavtale med Golfklubben. Klubben leie fast garderoben, 2.etasje i nybygg og leilighet fra 01.05.2000 fram til 2004. Garderoben ble flyttet ned i kjelleren i 2000 da Golfen benyttet den gamle garderobe til Pro-shop.

Golfen bygde sitt eget hus, men de leide Vognhallen (kjelleren) i Folkvang fra 2010 med garderobeskap for sine medlemmer. Garderoben ble da flyttet opp fra kjelleren til 1. etasje.

Leiligheten i 2.etasje i hovedbygget ble pusset opp i 2001. Alt elektrisk ble skiftet, likeså nye dører og vinduer. Totalkostnad kr 85.000.

Laget hadde noen vanskelige år hvor det var liten interesse for dugnad og lagsarbeid. Det ble lagt nytt tak med betongstein i 2004 og i 2005 ble det lagt nye golv i lillesal og storsal, total kostnad kr 470.343. Det ble finansiert med et lån i Sparebanker kr 350.000 og gammeldansen bidro med 80.000.

Det ble drenert rundt huset i 2009.

Nytt husstyre i 2010, og det ble satt opp retningslinjer for Husstyret om at hovedansvaret for arbeidsoppgaver og ansvarsområde ligger hos DUH, men Byneset Gammeldansklubb skal bidra med støtte ved behov.

Det ble utført store utbedringer i 2013. Det ble byttet bordkledning og vinduer på 4 av veggene på huset og vinduer i kjeller byttet ut. Salen i 2.etasje i nybygget ble pusset opp og det ble montert varmepumpe og ny rømningstrapp. Brannanlegget ble ferdigstilt, nye gardiner og nytt seneteppe samt at det ble skaffet mye kjøkkenutstyr, stoler og bord

I 2013 ble kassereren i DUH med i husstyret. Dette ble gjort for å trygge økonomisk drift etter opptak av lån til skifte av kledning.

For å få til aktiviteter i huset og inntekter så arrangerer hustyret i samarbeid med DUH loppemarked, elders hyggekvelder, juleverksted, juletreffest, barnedisko og pubkvelder.

Nå er husstyret i avslutning på en stor oppgradering som begynte i 2018. Det er:

1. Kjøkken utvidet ved at vegg mot lillesal flyttet, kjøkkenet fullstendig rehabilitert.
2. Skiftet vinduer og bordkledning på hele gamle huset.
3. Alle yttervegger isolert med 5 cm Glava og asfaltimpregnerte plater.
4. Skiftet golv i begge saler. Lagt på det gamle, industrigolvkvalitet.
5. Nytt brannvernstyr, varslere på alle rom tilsluttet sentral på huset.
6. Nytt tak, fra betongstein til Decra metallplater.

Noe av arbeidet er utført på dugnad, men alt bygningsarbeidene utvendig og på kjøkkenet er satt bort til Birger Kvalvær.

Alt dette koster. Gammeldansen ga i 2019 ca. 45.000 til innfrielse av gammelt lån som var tatt opp i 2013 i



forbindelse med bordkledning av deler av huset. Til arbeidet i 2018/19 har Trondheim kommune gitt tilskudd med kr 1.850.000. Kostnadsoverslaget ser ut til å holde.

Huset er brukt til lagets møter og fester samt utleid til mange organisasjoner og lag på Byneset, skytterlag, sangkor, musikklag, bryllup, konserter, m.m. Siden bygget ble fullført i 1929 til nå har ungdomslaget holdt mange offentlige fester, varierende fra 0 til 17 pr år.

Drift og vedlikehold er ingen lett oppgave, og det er mange som har ytet mye i denne forbindelse opp gjennom årene. Det er ikke en persons arbeid, men noen har tatt ansvar og stått i spissen for både drift, bygging, ombygging og vedlikehold. Storparten av arbeidet er utført av engasjerte Bynesinger i ekte dugnadsånd, og Folkvang er vel et av veldig få forsamlingslokaler som fortsatt eies av et ungdomslag. Her kan mange nevnes, men ved byggingen i 1929 gjorde Kristen Mule en stor innsats, likeledes ved tilbygget i

1961 var Magnar Mule en drivende kraft i dugnadsarbeidet. Opprettelse av husstyre som en underavdeling av ungdomslaget var vellykket, og de fikk huset i gang etter en svak periode i laget. Ved den totale renovering som skjedde på 70-tallet gjorde husstyret med Harald Haug i front en stor innsats. Den seneste renovering de siste årene har Therese Utness Grandetrø stått i spissen for. Vi må takke disse, men vi skal ikke glemme de andre som var med i komiteer og på dugnad. Det var stor dugnadsinnsats ved nybyggingen i 1929. Ved byggingen av nybygget i 1960-årene ble det utført ca. 4.200 dugnadstimer og ved restaureringen på 70-tallet var dugnadsinnsatsen ca. 2.500 timer. Likeså i 1983 ble det utført ca. 1300 dugnadstimer, og også mange timer i løpet av de siste 2 årene.

Mange har også ytet bidrag med tilskudd og gaver. Trondheim kommune har gitt store beløp, det samme har Gammeldansen med flere hundre tusen og Saniteten. Mange flere har også ytet bidrag.

Drifts- og vedlikeholdskostnadene er store hvert år. Det skal stor innsats til for å få inntekter så de dekker alle utgifter. Spesielt må vi få takke det arbeid som husstyret har gjort med å ta ansvar for drift og vedlikehold av huset i samarbeid med ungdomslaget.

Jeg er sikker på at dette går godt med den støtte og det ansvar og innsats som lagets medlemmer og bygdas innbyggere tar når det er behov for det. Vi må gratulerer Ungdomslaget med det oppgraderte huset som står her på Dragen.

19.10.2019.

Ragnvald Håbjørg



Foto: Schrøder/Trøndelag Folkemuseum Sverresborg. Bildene tatt i oktober 1929.

Foreldrene så at sønnen tok giften styrknin.

Av Arne Håbjørg

Ole Hyem (Høyem) inviterte foreldre sine heim til seg i Red Lodge Montana den 6. januar 1903 for å feire det nye året. Foreldrene Lars og Margrethe Høyem gledet seg til å komme på besøk til sin eldste sønn.

Ole Høyem var født 22. november 1859 på gården Størvoll på Byneset. Mora Margrethe født 1838 var datter av Randi Iversdatter Vevik og faren Lars Olsen Høyem var født 1840.

Margrethe var tjenestejente på Størvoll da hun fikk sønnen Ole og Lars som tidligere skrev seg for Lars Kviset arbeidet på en av Høyemsgårdene og brukte etter en tid navnet Høyem. Margrethe og Lars giftet seg 1864 i Byneset kirke.

De fikk 7 barn hvor en døde i 2-års alderen. De andre 6 emigrerte til Montana. Foreldrene reiste også etter til samme adresse som barna.

Ole Hyem emigrerte i 1890 til Quibec Canada. Derfra reiste han til Montana hvor han kjøpte seg en gård på Beaver Creek nær Absarokee i Montana. Ole hadde ingen familie så han dreiv gården alene.

Ut på kvelden 6. januar gikk han ut en tur for å hente en flaske parfyme. Han kom inn, åpnet flasken og rolig svelget innholdet som ikke var parfyme, men det var styrknin. Etter at han hadde svelget innholdet gikk han fem og tilbake på stuegolvet før han fortalte foreldrene hva han hadde drukket. Han fortalte også at det gikk flere timer før giften tok hans liv.

Foreldrene ble bestyrtet da de hørte hva han hadde gjort og ringte snarest etter lege. Doktoren kom og jobbet iherdig for å redde den unge mannen, men det var umulig. Etter 3 timer ble han erklært død.

Dette var et mystisk tilfelle og ingen visste om noe motiv for ugjerningen. Ole eide en god ranch på Beaver Creek, ikke langt fra Absarokee. Det hendte at han drakk litt brennevin, men han var ikke kjent for å være noen krangelfant eller hissigpropp. Noe kjærlighetsforhold kunne heller ikke være årsak til handlingen og den eneste mulige konklusjon var at han var gal.

Tross gjentatte spørsmål nektet Ole å fortelle hvorfor han ville ta sitt liv og gikk i døden uten å opplyse slekt og venner om hvorfor.

Hverken foreldre eller venner kunne gi noen forklaring på hvorfor han tok sitt eget liv i sin egen heim som han sammen med sin gode venn og nabo Knut Haugan hadde bygd opp.

Knut Haugan som også kom fra Byneset, hadde en av de beste gårdene i Carbon fylke.

Ole hadde også en bror, James (Gabriel) Hyem som levde i Red Lodge Creek ikke langt fra Ole's gård i Beaver Creek.

Styrknin er et uttrekk fra planter i Strychnos-slekten og stoffet ble opprinnelig introdusert til bekjempelse av rotter i Tyskland i det 16. århundre og også til å utrydde andre uønskede dyr.

Styrknin er en av de kraftigste stimulanser for nervesystemet. Dermed nedsettes de hemmende nervene i ryggmargen så grensen av for stimulering av kroppens store muskler nedsettes. Kroppens muskler går derfor i krampe, selv etter minimal stimulering.

Da musklene på kroppens bakside er sterkest, står den forgiftede bokstavelig talt med kroppen i en bue hvilende på hælen og hodet. Ansiktsmusklene trekker seg sammen i et djevlesk grin.

Hadde Ole Høyem noen problemer i sin oppvekst og ungdom?

Oppveksten kunne vel bli noe forskjellig for barna, det var lett å komme i dårlig selskap.

Ole kom med i en gjeng som brøt seg inn på ulike steder og stjal, oftest sprit eller vin.



Farmen som Ole Larsen Høyem bygde opp

Sammen med fire andre ungdommer ble han arrestert i 1883 for å ha brutt seg inn til vinlageret til en restaurant i Ila. Der hadde de tatt en del vinflasker og tydeligvis drukket opp innholdet. Det var nok også flere forhold de ble straffet for.

Ole ble anklaget for flere grove tyverier og dømt til fengsel i fire måneder. Han ble sent til Oslo Bods fengsel hvor han møtte 16. april 1883 og ble løslatt 16. august 1883. Tidligere ikke straffet.



Ole Sivertsen Eggen og Serina Gaustad

Ole var født på Størvoll i 1859 og levde der sammen med mora fram til 1964 da hans foreldre giftet i mars og leide husrom på Brålykken plass. De bodde ikke der så lenge, allerede i 1866 flyttet de fra Byneset og leide rom i Ila Trondheim.

Familien hadde ulike oppholdssteder i Ila. Lars Høyem hadde ofte arbeid som kaisjauer og det ga nok ikke familien noen sikker inntekt.

Etter hvert som barna vokste til emigrerte de til USA. Alle reiste de til Montana, Oline var den første som reiste i 1883. senere fulgte Gabriel og Laura i 1885, Albertine i 1893 og yngstedatter Birgitta i 1896.

Lars og Margarethe var nå igjen alene i Trondheim og de emigrerte i 1901.

Gården til Ole ble solgt og en annen mann fra Byneset kjøpte den. Det var Ole Sivertsen Eggen, født 1866 som var gift med Serine Kristensdatter Gaustad født 1878 i Perstu Gaustad, Deres sønn Sigurd Eggen (1905-1986) overtok etter sine foreldre.

Byneset Historielag besøkte dette området i 2013 og da var vi innom denne farmen. Den var ikke holdt ved like så det var ikke så mye å se ved dette besøket.

GEVÆR GJEMT UNDER KRIGEN

Min far, Magnar Haugrønning, var født på Haugrønning på Hangersletta i februar 1914. Han var aktiv i skytter i mange år. I 1996 overdro han geværet til meg som et minne, og han skrev da ned «historien» om hvordan dette ble oppbevart under krigen. Min far døde i august 2016. For et års tid siden tok jeg kontakt med mitt søskenbarn Niklaus Haugrønning for å høre om Byneset skytterlag var interessert i å overta geværet, dette med bakgrunn i den historien det hadde fra krigen.

Geværet er nå plombert og tilbake på Byneset, det henger i huset til Byneset skytterlag på Skogmyran skytebane.

Noralf Haugrønning

Krag. Jørgensen Rifle Kaliber 6 - 5 nr. 16719

Geværet ble gjemt under krigen på litt forskjellige måter. Første hjemme på gården på Byneset de 2 første månedene fra 9 April 1940.

Så plasserte jeg geværet i torvhuset som tilhørte gården og som lå i nærheten av en skog ca. 2 km. fra gården.

Høsten 1942 begynte noen Tyske soldater som var forlagt på en gård i nærheten å hugge ved i skogen like i nærheten av huset hvor geværet lå ganske åpent til. Jeg hentet da geværet på lyse dagen og gikk hjem og laget en trekasse smurte så inn geværet i olje og gravde ned kassen med geværet i en steinrøys ca. 300 m. fra gården.

Offisielt ble det fred 8. mai 1945, men jeg ventet til dagen etter, den 9. mai før jeg gikk for å grave opp kassen med geværet.

For det var så helt utrolig at det kunne være fred i landet, så jeg måtte være helt sikker. Geværet var i full stand, bare noen utvendige rustflekker etter 2 år og 8 måneder i steinrøysa. Jeg brukte så geværet i 4 år til baneskyting, deretter fikk jeg et nytt gevær som ble benyttet. Jeg har nå for lengst sluttet med baneskytingen.

Gevær nr. 16719 ble da liggende ubrukt i mange år. Først for ca. 7 - 8 år siden fikk jeg gjort det i bedre stand og nå ønsker jeg å registrere geværet på min sønn Noralf, som vil oppbevare geværet som et minne.

22/5-1996

Magnar Haugrønning

Krag-Jørgensen M/1894 er en norskkonstruert rifle i kaliber 6,5 x 55 mm, første gang patentert i 1887, senere patentert en rekke ganger i en rekke land fram til 1895. Våpenet ble approbert av det norske forsvaret ved kongelig resolusjon 21. april 1894.

Geværet har fått navn etter konstruktørene, senere felttøymester og oberst Ole Herman Krag (1837–1916), og korpsbøsse-maker Erik Jørgensen (1848–1896). Den vanligste modellen av geværet kalles oftest i Norge for «Lang-Krag». Geværet var hovedvåpenet i det danske og norske forsvaret fram til andre verdenskrig og i den amerikanske hæren fra ca. 1894 og fram til ca. 1905, da det nye Springfield-geværet M1903 ble innført for alvor. Krag-Jørgensen var lenge det mest brukte våpenet til konkurranse-skyting i Det frivillige skyttervesen. Etter at Sauer 200 STR kom i 1990, er det svært få som i dag bruker Krag Jørgensen.



Krag-Jørgensen's Gevær. Model 1892.

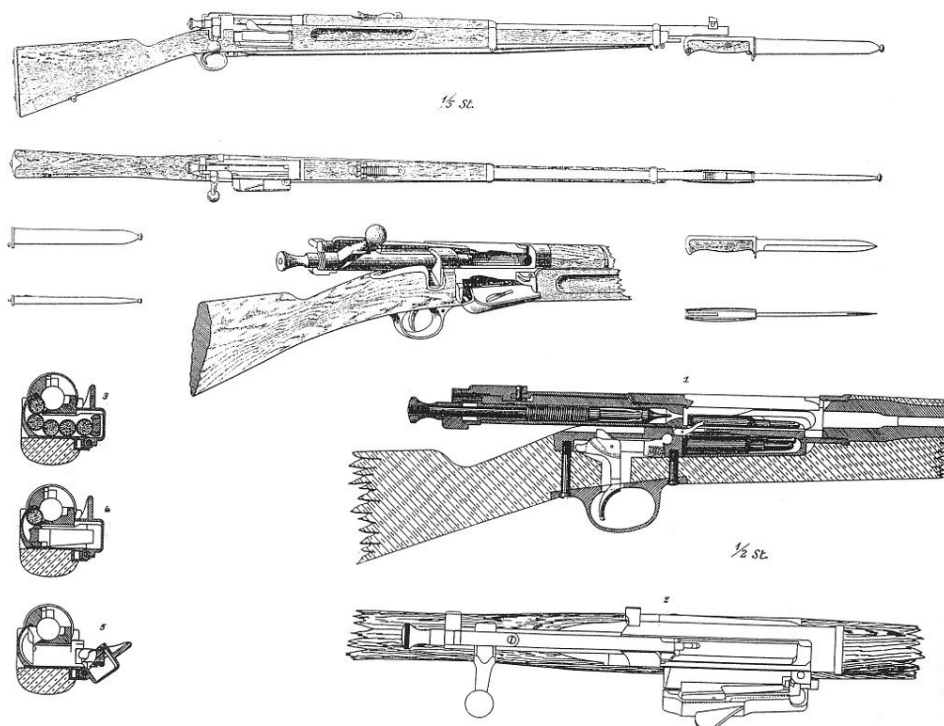

Vandring i Gaustadgrend

av Guri Opland Solem

Årets utgave av «bli kjent med bygda di» var lagt til Gaustadgrenda, og hva var vel bedre da enn å få Arne Håbjørg til å legge opp turen?

Vi møttes i Myrsundet og foretok registrering av de oppmøtte, i god Korona ånd. Vi gikk opp bakken mot Østingen, stoppet litt ovenfor Gaustadgjerdet før vi fortsatte til Perstu. Der så vi på steinbua som er fint restaurert før vi gikk opp veien/stien til Ole Georg Fallans hytte. Der hadde Ole satt opp telt og presenning for å beskytte mot regnet, men ettersom lykken står den kjekke bi, så kom det etter hvert sol og det ble ei trivelig stund hvor vi spiste og drakk det vi hadde tatt med oss. Vi fortsatte vandringa i marka ovenfor gårdene som ligger langs veien fram til Mjølberget, ei bu som Kjell Håbjørg har satt opp på plassen Mjølberget.

Arne fortalte om gårdene alle gårdene og plassene vi passerte underveis, både om folkene som har bodd der tidligere og hvem som bor der i dag.

Det var veldig hyggelig at Ole Georg Fallan inviterte oss opp til den koselige plassen sin.



Under vandringa stoppet vi i gården til Elly og Knut Olav Aasegg, hvor Knut Olav fikk overrakt diplomfor sin innsats for Byneset historielag. Han har vært aktiv som kasserer og har bidratt mye til års heftene, samt at hele familien var mye involvert i Spelet som ble arrangert flere ganger.

Taterne i Norge og i vårt område har fått en helt spesiell skjebne. De som har tilhørt denne kategori av reisende gjennom flere århundrer, er blitt oppfattet i nedsettende sammenhenger.

Ordet tater skal være kommet fra et område i historien: Tartaria. Både de reisende og Romanifolkets Landsforening forbinder uttrykket med stolthet, men i norsk tradisjon er det flere parallelle uttrykk, som fant eller split.

Ordet fant ble brukt om de reisende både til lands og til vanns. Ordet kommer av det latinske ordet for barn – *infans* – og kan ha sidebøyningen til fots. Vi finner navnet i militær betydning i delen *infanteriet*.

Betegnelsen *Fant* på en mann og *Fente* på en kvinne var vanlige navn på de reisende. De reisende sjøl likte ikke disse benevnelsene, de assosierte det i negativ retning.

Ordet splint ble oftest brukt om de som reiste med båt på Vestlandet. Splint betyr egentlig en radmager, veldig tynn person. I Trøndelag ble de oftest kalt for fuss, fark eller tater. Det finnes også andre uttrykk som ble brukt om de reisende, men gruppen av reisende reserverer seg i dag mot flere av uttrykkene.

Forhistorien.

Ordet tater ble opprinnelig brukt om mennesker fra Krim-halvøya. Det var tartarer som i slutten av 1300-tallet slo seg ned i Sverige som leiesoldater. Dette fremmedartede folke-slaget brakte med seg koner og barn til Skandinavia for å tjene svenske-kongen.

Rundt år 1600 ble «tartare» synonymt med sigøynere her i Norge. De var omtalt som reisende uten fast bopel.

Hvor kom så disse folka fra?

Rundt år 1200 da trellevesenet ble avskaffet i Norge ble det en del tidligere trelles som ikke hadde fast bopel og vel heller ingen heim. Noen slo seg sammen med pilegrimer og lærte å leve på omreisende vis. Pilegrimer hadde en del privilegier som de kunne benytte seg av. Blant annet kunne en pilegrim ikke nektes husly for natten og en matbit ble vel også gitt til de reisende.

Finnes det noen sammenheng mellom sigøynere og taterne?

Sigøynerne hadde en egen evne til å komme på god fot til konger og adelsmenn. De snakket godt for seg og kledde seg på en fremmed måte. De levde i storfamilier langs landeveien, livsstilen gikk i arv og det var noe eventyraktig over deres framferd.

Var disse sigøynerne i middelalderen våre første tater? Er tater og sigøynere det samme?

De blir ofte omtalt på samme måte, men det er trolig de har forskjellige opphav.

En mulig forklaring på taternes forfedre kan være soldater som etter en krig måtte gi seg ut på vandring over hele Europa i kjølvannet av de hyppige og ofte langvarige kriger. Da trettiårs-krigen i Europa ble avsluttet i 1648 fantes det tusenvis av desertører i løpet av krigen. Gifte tjenestemenn brakte vanligvis med seg kone og barn i baktroppen for å leve et mest mulig normalt liv. Dermed ble hele familien fortrolig med å leve på landeveien, det gjorde senere overgangen til en vagabond-tilværelse lettere.

Det er klart at det har vært omstreifere også her på Byneset, både tater, sigøynere og andre fattige folk uten fast bosetting. De levde et kummerlig liv og var avhengige av folks gjestfrihet og godhet for at de kunne overleve.

Det fantes steder som var pålagt å huse reisende. Dette var de organiserte skysstasjoner i alle bygder. Her på Byneset kjenner jeg til to gårder som hadde gården som skysstasjon og således var pålagt å stille husrom til rådighet for reisende. De to gårdene jeg har oppfattet som offentlig skysstasjoner var gårdene Risstad og Bodsberg-aunet.

Reisende og pilegrimer som kom fra Orkdalen leide skysskar og robåt for å frakte folk over Trondheims-fjorden på sin vandring til Nidaros. Senere kom lokalbåten Gulos som fraktet folk og gods fra sørsida av fjorden og den båten gikk også helt inn til Trondheim.

Det er fortalt at på Risstad hadde de et eget loft som de i det daglige kalte for tater-loftet.

På taterloftet var det mange ganger trangt om plassen da store familier kom og søkte husly.

Skysstasjonene hadde ofte et ekstra bolighus til disposisjon for å kunne skaffe alle nattelosji.

Taterfamilier kom gjerne med hest og vogn eller slede. Det måtte også stilles stallrom og mat til hesten over natta.

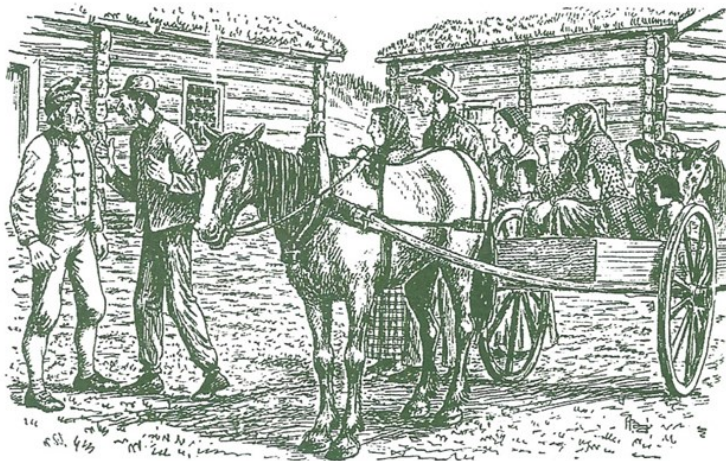

Det ble ofte heftig diskusjon når taterfølgene kom til gårds.

Det er meg fortalt at det ikke var så hyggelig bestandig å ta imot store tater-følger. En gang var det trangt om plassen på Risstad og beboerne på gården så helst at de ikke fikk flere overnattings-gjester. Da var det at mannfolka på gården sprang ut og ropte til de reisende som var på tur opp mot gården at det var smittsom sykdom på gården. Dermed snudde de reisende, for de var redde for smittsomme sykdommer.

En del bønder tok imot de reisende og innlosjerte de i ledige rom eller i ei masstue på gården. De syntes synd i både voksne og barn som levde på denne omflakkende måten uten fast bosted i alle fall om vår, sommer og høst. På kaldeste vinteren hadde taterne bosted i et gammelt hus eller de leide seg inn på et rom på en gård.

Det finnes mange beretninger om taternes levemåte og livsstil. Ofte er det festlige og positive beretninger om dette livet, men i de aller fleste tilfelle var nok hverdagen tung.

De følte seg uønsket og ble ofte nektet adgang til steder som ble benyttet av bofaste folk.

Da bilen ble allemannseie ble hesten byttet ut med et motorisert kjøretøy.

Livsstilen var den samme, men nå ble ikke besøkene hos bønder og andre som eide eiendom vanlige. Nå ble steder som campingplasser og lignende samlingssted for «de reisende».

Stodderkonge, Ståatkonge.

Da formannskapsloven ble vedtatt i 1837 ble formannskapet eller fattigstyret i hver kommune pålagt å ansette en ståatkonge. Den offisielle betegnelsen var bygdeveker. En del av lønnen besto av mat, resten var en årlig pengesum.

På Byneset er de kalt for ståatkonge, i andre deler av landet nevnes de som stodderkonge.

Stodderkonge eller stodderfut hadde som oppgave å jage omstreifere ut av byen eller prestegjeldet hvis de var fremmede og de kunne også føre dem til nærmeste tukthus.

På landet var det ofte en husmann som fikk denne jobben og de ble lønnet av bygda eller fattigkassen. Det var kanskje ikke noe ettertraktet arbeid. Fattigloven av 1845 nevner slike «fattigveker». De sorterte under de lokale politimyndigheter. De første ståatkongene er nevnt allerede i slutten av 1500 tallet og de fungerte fram til ca. år 1900. De hadde nok en jobb som ikke appellerte til en human oppførsel ovenfor en folke-gruppe som hadde problemer nok allikevel. Det var ikke hvermannsjobb å være ståatkonge. Han burde være råsterk, uredd og ikke engstelig for å blandes opp i slagsmål. Det er ingen hemmelighet at kraftige karer med et hissig temperament egnert seg godt til jobben.

Her på Byneset kjenner jeg til to personer som hadde denne oppga-



Taterne konfronteres med stodderkongen.

ven. Det var husmann Ole Olsen Opland født 1820 som bodde på en Kviset-plass som ble kalt for «Kong-plassen». Plassnavnet kom nok av at den som bodde der var ståatkonge. Han var gift i 1854 og emigrerte i 1886 til Michigan USA.

Den andre var Ole Olsen Rødde født 1844 som bodde på plassen Rødde under gården Mule.

Det er trolig at han tok over etter Ole Opland og fungerte fram til ordningen ble avvirket rundt år 1900.

Det var utarbeidet en instruks for bygdevekerne:

Han skulle hver fjortende dag gjennomsoke sitt distrikt og se til at ingen fremmede «betlere, omstreifende eller uberettigede handelskarle» slo seg ned i distriktet. Dersom bygdevekeren fant slike personer, skulle han ledsage dem ut av distriktet og eventuelt melde dem til lensmannen. Han skulle alltid bære med seg sin instruks, og han skulle føre protokoll over situasjonen i distriktet



Bygdevekteren bar våpen – ofte en pisk som han jaktet omstreifere ut av bygda med. Denne bygdevekterpiskken fra Trøndelag er bevart ved Trondheim rettsmuseum.

Karoline.

Det er viktig å vite at det hele tiden fantes et miljø for omflakkende individer som absorberte taterne og tok seg av disse som havnet utenfor det etablerte samfunn.

På en del gårder var de velkomne og det utviklet seg til et vennskap mellom bonde og de reisende. De reisende utførte arbeid som bonden trengte hjelp til og de «reisende» trengte overnattingssted. Familiene som reiste på denne måten, var flinke som messingsmeder og de kunne produsere og reparere fine kjeler og mugger av messing. De var også flinke blikkenslagere og ikke minst var noen tater dyktige til å skjære (gjelle) hingster.

På de fleste gårdene var de nok ikke ønsket velkommen, men det fantes unntak.

På gården Brå, Brågjerdet hadde de ei masstue som ble brukt til å huse tater, der var de velkomne. Det kunne være mange mennesker i taterfølget som dukket opp da hesten og vogna stanset. Taterne bar inn utstyr og eiendeler og de kunne være i ro i mange dager.

Taterne som kom var ikke langveis fra, de kom fra forskjellige områder rundt Trondheim.

Familien som kom til Brågjerdet en sommerdag i 1846 hadde opphold på Byåsen hvor de leide husrom på Halsettrøen.

Etter flere dagers opphold på Brågjerdet reiste følget en morgen videre.

Det var flere barn med i reisefølget, men ved avreisen ble det igjen en liten pike. Hun lå på trappa til kjøkkenet godt inntyllet da husbondsfolket skulle gå ut om morgenen. Til meg var det fortalt at hun var bare et spedbarn og lagt tilbake da taterne forlot gården.

Jenta hadde navnet Johanna Karoline, men det ble bare brukt Karoline som navn på jenta.

Eierne av gården, Anders og Elen Brå tok seg av jenta og hun vokste opp på gården.

Johanna Karoline var født 26. februar 1845 på Byåsen, døpt i Lade kirke 20. mars 1845. De som var bosatt på Byåsen benyttet Lade kirke fram til 1879 da Ila kirke overtok som kirke for personer som sognet til Byåsen.

Foreldre var innerst Jon Olsen Halsettrøen og kona Ragnhild Olsdatter.

Johanna Karoline ble konfirmert 14. oktober 1860 i Byneset kirke.

Karoline ble gift på Byneset og bosatte seg der på en husmannsplass. Hun og mannen fikk fem barn og det lever fortsatt etterkommere etter Karoline på Byneset i dag.

Dette taterbesøket var nok i tidsrommet 1845-1846 da Anders Olsen Brå og hustru Elen Larsdatter Brå fra Angrimsu hadde gården.

Historien er fortalt meg av Lars Angrimsen Brå som var født i 1918 og døde i 2014.

Piker

Av Einar Fossen

Kvinnelig hushjelp, pike, barnepiker, stuepiker, kokker, enepiker, hus jomfruer, husholdersker, kammerpike, ikke avgrenset til hjemmet men også for eksempel i et eldhus, i stabburet eller utendørs.

Tjenestepiker

I den øvre middelklassen, var det vanlig å ansette tjenestepiker. Det var overflødig kvinnelig arbeidskraft fra landsbygda som søkte inn til byen for å skaffe seg arbeid og et sted å bo.

De fleste var svært unge, 75 prosent var under 30 år. Mange giftet seg og stiftet familie når de passerte 30 år, eller de utvandret. Stillingene som tjenestepike, eller tyende, som de ble kalt kan deles inn i flere kategorier etter rang. Det fantes barnepiker, stuepiker, kokker, enepiker, husjomfruer og husholdersker. Lønnen var ofte en tredel av den mannlige tjenere fikk, og omtrent halvparten av lønnen til andre kvinnelige arbeidstakere i byene med et noe mer selvstendig arbeid, for eksempel sydamer.

Tjenestepikene hadde svært usikre arbeidsplasser. Skulle de ha barn, ble de oppsagt. Det samme gjaldt ved høy alder eller uførhet. Husfruen eller husets herre kunne uten videre sende tjenestepiken på dør dersom hun sa dem imot, var utro eller beruset. Var hun ute om natten, ble hun ilagt bot.



Det juridiske grunnlaget for tjenestepikenes arbeidsvilkår var den såkalte tyendeloven, som egentlig ikke var noen egen lov, men som tok utgangspunkt i en del bestemmelser i Christian V's norske lov fra 1687, og dette sier jo en del om de håpløse forholdene innen yrket, at det delvis ble styrt av en lov fra 1600-tallet. Loven ga husets herre eller husfruen rett til å *straffe sine Børn og Tyende med Kæp og Vond, men ei med Vaaben*.

To dager i året, de såkalte faredagene, 14. april og 14. oktober, kunne tjenestepikene selv si opp stillingen, men med tre måneders varsel. Det var nok vanlig at pikene skiftet arbeidsgiver både titt og ofte, for det var jo den eneste friheten jentene hadde. Og for fruen kunne det være ubehagelig å miste en dyktig pike fordi fruen hadde oppført seg urimelig eller knepet inn på maten eller lønnen.

I 1895 og 1898 ble det reist krav om endring av tyendeloven, ikke fra tjenestepikenes side, men fra husfruenes. De krevde at tjenestepikene ved ansettelse skulle vise fram en skriftlig uttalelse fra forrige arbeidsgiver, et skussmål. Tjenestepikenes fagforening krevde på sin side regulert arbeidstid og lovfestet fritid og kortere oppsigelsestid. Loven ble imidlertid ikke endret før i

Milepæler

1826: Det stiftes en kvinneforening i Trondheim som man antar er Norges første.

1833: Stortinget vedtar å gi enker stemmerett på samme grunnlag som menn, men loven blir ikke sanksjonert.

1839: Den første "Dame-Missionsforening" stiftes i Christiania. Slike foreninger blir en måte kvinner kan møtes offentlig på, og gjennom basarer yter de betydelig økonomisk støtte til misjonærer.

1842: Ugifte kvinner og enker/skilte over 25 år får rett til å drive handel.

Tjenestejenter

Det viktigste arbeid for kvinner fram til andre verdens krig var å være tjenestejente eller hushjelp. Før 1900 var dette blitt et nesten rent kvinneyrke. Tjenestefolk, det vil nå i praksis si tjenestejenter, var underlagt tyendeloven. De ble betraktet som familiemedlemmer og hadde ingen rettigheter som kunne sikre dem et privatliv.

Fram til 1891 sto tjenestejentene under hustukt, og kunne straffes eller bortvises for eksempel hvis de var ulydige eller oppsetsige. Arbeidsgiverne hadde til og med rett til å straffe dem korporlig, det vil si bruke fysisk avstraffelse.

Tjenestejentene arbeidet stort sett fra seks om morgenen til ni eller ti om kvelden, syv dager i uken. Noen fikk fri annenhver søndag formiddag eller ettermiddag. Senere ble det også vanlig med fri onsdag kveld.

I 1884 fikk kvinner så rett til å studere og ta eksamen ved alle fakulteter ved universitetet. I 1903 kunne språkforskeren Clara Holst som den første kvinnen forsvare en doktoravhandling i Norge, og i 1912 ble Kristine Bonnevie den første kvinnelige professoren.

Selv om jenter nå kunne ta de eksamener de ønsket, tok det tid før de slapp inn på skolene. De måtte fremdeles gå på private skoler, og så betale for eksamen selv.

Tyende blev brugt som en fællesbetegnelse for de personer, der stod i et særligt ansættelsesforhold, typisk som underordnet i et landbrug eller en anden type husholdning. Som for eksempel en tjener. Det afgørende for denne type ansættelse var, at medhjælperen boede hos arbejdsgiveren og således var medlem af husholdningen. De fleste var ansat i landbrugshusholdninger som karle eller piger, men også mange havde job som tjenestepiger i byerne. Også kuske, kokkepiger og andre kunne være ansat som tyende, men forudsætningen var, at de boede hos principalen, dvs. arbejdsgiveren.

Tyendes arbejdsforhold og ansættelsesvilkår var traditionelt sædvaneretligt reguleret, men Politiforordningen 25.3.1791 indførte faste regler for indgåelse og opsigelse af tjenestekontrakter og enkelte andre bestemmelser om kontraktens indhold samt indsatte politimesteren som dommer i kontraktspørgsmål mellem husbond og tyende. Tyendes tjenesteaftaler fulgte ikke de gængse kontraktretlige principper, men var præget af patriarkalske (husbondretlige) retsordninger.

Tyendeloven af 10. maj 1854^{[1][2]} var en reform af Politiforordningen. Her indførtes en lang række bestemmelser, der skulle bringe tjenestelovgivningen nærmere den gængse kontraktret. Først og fremmest skulle der være større ret til at indgå korte tjenesteaftaler og opsige kontrakten. Desuden blev der forbud mod korporlig afstraffelse af det voksne tyende (mandligt tyende over 18 år og kvindeligt tyende over 16 år).

Det blev medhjælperloven 6. maj 1921, der endeliggyldigt afskaffede de husbondretlige ordninger og indrettede tjenesteaftaler efter den moderne kontraktret.

I 1854 vedtog Rigsdagen Tyendeloven, med den begrundelse, at tyendet skulle have en vis beskyttelse. Men Tyendeloven fastholder i stedet tyendet i en rolle, der gav bønder, herremænd og herskab i byerne fuld råderet over deres arbejdskraft.

Tyendeloven giver arbejdsgiveren ret til at fyre tyendet for selv den mindste forseelse og ret til at prygle pigerne til de er 16 år og giftmodne og drengene til de er 18 år og parate til at gå ind i militæret.

Loven slår fast, at husbond, hvis bare han har mistanke om, at tyendet har ytret sig mod ham, er syg eller gravid, kan nægte at tage tyendet i tjeneste og forlange den løn, der er blevet udbetalt, igen.

Hvis tyendet vil klage over husbonds mishandling og dårlige forhold, er det tyendets opgave at komme med beviser, her er rygter og formodninger ikke nok. Tyendet skal stå til rådighed for husbond 24 timer i døgnet. Nægter tyendet, kan det blive idømt bøde på mellem 1-10 rigsdaler eller fængsel.

Tyendeloven forpligter arbejdsgiveren til at give den ansatte en udtalelse i den såkaldte skudsmålsbog, hvis han eller hun skifter plads og tyendet har pligt til at melde sig hos myndighederne, når de får ny plads. Løber tyendet fra pladsen i utide, giver det problemer senere, da bogen er ikke udfyldt af bonden, og hvem vil ansætte ustabil arbejdskraft?

Skudsmålsbogen bliver af de fleste betragtet som et brændemærke, og står der noget ufordelagtigt, er det svært at finde en ordentlig plads senere.

Hvis skudsmålsbogen bliver væk, kan det medføre straf. Tyendet har ingen politiske rettigheder som f.eks. stemmeret. Det får de først i 1908 til sognerådene og i 1915 til Folketinget.

Profilen: *Arnt Frøseth.*

Av Arne Håbjørg

For 23 år siden feiret Trondheim by sitt 1000-årsjubileum. I året 997 grunnla Olav Tryggvason byen Nidaros ved utløpet av elva Nid. Dette var en handelsplass og med en gård på Nidarneset.

Men de første menneskene kom til Trøndelag mye tidligere. Arkeologer har funnet redskaper etter fangstfolk som holdt til på Frøset for 9000 år siden. Dette er de eldste spor etter mennesker i Trondheimsområdet.

Folkene her var en del av Fosnakulturen som er stedfestet til byen Kristiansund. Jegere fra denne gruppen mennesker drev fiske og jakt i området mange tusen år før byen ble grunnlagt. Trolig kom de inn Trondheimsfjorden i kajakk eller båt og møtte Bynes-landet på sin jakt.

En vakker sommerdag besøker vi Arnt Frøseth på hans odelsgard på Byneset. Han er ikke vanskelig å få i tale, han har opplevd utrolig mye i sitt liv. Et liv i arbeid på gården og videre samfunnsengasjert både politisk og i arbeid for likestilling for menneskene i hele verden.

Han forteller at han hadde en fantastisk barndom med natur, fiske og originale mennesker rundt seg. I arbeid sammen med far i fjøs og ute på åker tok han med seg lærdom som kom godt med senere i livet. I leken med barndomskamerater lærte de å holde sammen og gjøre seg nytte av fellesskapet. Men Arnt var ikke avhengig av lekekamerater, fordi han godt likte å ro alene ut på sjøen for å fiske.

Arnt begynte å fiske laks for egen regning allerede som 13-åring. Det var å arbeide hele sommeren og om vinteren var skogsarbeid med svans og øks det vanlige, motorsaga var ennå ikke kommet. Realskole ble gått på Ørland og deretter landbruksskole på Skjetlein i 1963-65.



Arnt med utsikt over Frøseth og sjøen

Navnet Frøset minner om førkristen religion og henspiller på guden Frøy eller gudinnen Frøya. De var begge fruktbarhetsguder.

Historikeren Merete Røskaft sier i forordet til Bynesboka: *Når denne kulden har satt spor etter seg i gårdsnavnet Frøset, må vi tolke det som et uttrykk på at dette var et viktig sted for menneskene i bygda i jernalderens religiøse verden.*

Det er trolig at gården hadde sitt eget kultsted som skulle ligge innenfor «bøgjerdet», der de døde ble lagt i haug slik at de levende og de døde på denne måten skulle holde kontakt.

Hans far Olav fortalte historier og farfar Arnt var en ivrig slekts-gransker. Bestefar Arnt hadde sin beste tid når han kunne besøke statsarkivet i Trondheim. Den tid var det ikke PC så en måtte finne materiale og skrive ned. Bestefar Arnt var meget aktivt med da Byneset bygdebok skrevet av Maurits Fugelsøy ble gitt ut i 1963.

Faren Olav var også meget historisk interessert og har skrevet ned en del historiske beretninger fra Byneset.

Både far og farfar var opptatt av å dokumentere gårdens historie fra 1500-tallet. Den tid var gården kongens eiendom. Senere kjøpte storfolk fra Trondheim gården før de ble selveiere i 1724.

Der far var opptatt av fakta, var mor en god forteller sier Arnt. Mora Hjørdis kom fra gården Lauglo på Leinstrand. Hun fortalte fra gamle dager på en måte som gjorde at barna satt med vidåpne øyne og ører og levde seg inn i historiene.

Stort sett er det tilfeldigheter som preger en ungdom ut på livets vei. Arnt lærte leder- og organisasjonsarbeid og møteledelse i DNTU, avholdslaget for de unge på Byneset. Dette ble innfallsporten til politisk arbeid. Han var aktivt med i EU-kampen og dette arbeidet gjorde at læringskurven ble bratt. Han ble valgt inn i Trondheim bystyre for Senterpartiet for en periode og tilliten måtte være stor da han ble innvalgt på Sør-Trøndelags fylkesting og der ble fylkesordfører i 12 år. Han satt i Senterpartiets sentralstyre i Oslo i åtte år.

Arnt ble valgt inn i Trondheim bystyre for Senterpartiet i perioden 1988 til 2002.

Han hadde hovedfokus på barnevern og jordvern i sin tid i bystyret, og var medlem av Sør-Trøndelag barnevern-samband. Arnt var den første politiker som avla støttesentret for incestofre et besøk.



Arnt med fylkesordførerkjedet

Innvalgt til Sør-Trøndelag fylkesting fra 1992 til 2004 og ble med en gang valgt som fylkesordfører. Når han ser tilbake på disse åra kommer det mange store oppgaver og minner fram, for eksempel gigantutbyggingen av sykehuset på Øya og mange, mange flere samfunnsoppgaver, ingen nevnt og ingen glemt. En herlig tid med samfunnsoppgaver som jeg er meget takknemlig for at jeg fikk være med på.

Den aller største oppgaven var nok planlegging av styringsoppgaver for byggingen på sykehuset på Øya i Trondheim. På slutten var det en livlig debatt om lokaliseringen av det nye St. Olav's universitets-sykehus. Enkelte mente det skulle ligge på Dragvoll, mens andre igjen mente Øya var det beste alternativ. En vanlig oppfatning er det at Arnt Frøseth ledet forhandlingene med stor styrke, innsikt og autoritet. Mange var også imponert over hans gode forberedelser og drevne taktiske framstøt.

Arnt er meget interessert i historie, både lokalt og i større målestokk. Han var med og gjorde opptakten til å skrive Trøndelags Historie hvor han var leder av styringsgruppen for dette arbeidet. Skulle det bli en meningsfull historie måtte det omfatte begge Trøndelagsfylkene både Nord-Trøndelag og Sør-Trøndelag. Det ble et rikholdig resultat i 3 bind i ord og bilder om trøndernes liv og virke gjennom tidene.

Kona Kirsten traff han på fest på lokale og de giftet seg i 1969. Kirsten er født i Valsøyfjord i Møre og Romsdal der hun fikk en god oppvekst i et godt bygda-miljø

Det er godt gjort at hun har holdt ut med meg i over 50 år sier Arnt. Det ble hun som fikk ansvaret heime da han møtte på møter rundt om i Norge. Kirsten hjalp barna med lekser, hun sydde klær og ordnet med mat i huset. Uten en interessert og lojal ektefelle ville det vært umulig å være med på det krevende arbeidet Arnt ble satt til.

Arnt og Kirsten har bygd opp enn gapahuk og lavvo med grillplass på gårdens eiendom. På gapahuken er det plass til 150 mennesker og i lavvoen er det plass til 100 personer og det er holdt både gudstjeneste og konserter på dette unike stedet. Det er også tilrettelagt med muligheter til bespisning i denne lavvoen.

På en konsert som ble arrangert var det samlet 300 tilskuere.

Gapahuken ligger med utsyn over Trondheimsfjorden, hvor steinaldermenneskene en gang satt og så på solnedgangen. Dette gir en flott ramme om fjorden, Fosnakulturen og trøndernes hovedsete Nidaros.

I stabburet er det innredet et lite selskapslokale med langbord og plass til 20 mennesker. Her er det også et gårdsmuseum med gamle gårds- og bruksgjenstander.

I forbindelse med utviklingshjelp deltok Arnt på en tur som fotballlaget Rosenborg og Røde Kors arrangerte i 2005-06 til Nairobi i Kenya. En gripende tur som viste mange mennesker som manglet materiell ting. Arnt sier «vi har det godt her i Norge».

Arnt var og er opptatt av organisasjonen CARE Norge som er en hjelpeorganisasjon som kjemper for fattige kvinners rettigheter, samt humanitær og materiell hjelp i Afrika.

Han var tidligere på studietur til Tanzania hvor Senterpartiet samarbeidet med organisasjonen. Han ville skaffe seg kjennskap om CARE's virksomhet og dro senere på en foredragsturne i Norge hvor han fortalte om organisasjonens arbeid.

Gården er for lengst overdratt til datteren Kari og hennes mann Lars Inge Fenes. Ungfolket bor på gården og jorda er bortforpaktet i dag. I kår-delen av våningshuset bor Kirsten og Arnt, mest om sommeren. De har kjøpt seg et hus på Røros og tilbringer deler av året der. En av døtrene bor der og har små barn som de møter nesten daglig.

Arnt fylte 75 år i 2020, men han føler seg ikke gammel. På spørsmål om alderdommen

svarer han at mye er bedre for eldre folk nå enn for bare en generasjon siden. Han synes han sjøl har en bra pensjon, men liker ikke tanken på at noen har minstepensjon og at pensjon blir underregulert.

Æ har det bra som kår-kaill sier Arnt.

Byneset Historielag er takknemlig for alt lokal-historisk arbeid Arnt har bidratt med. Han har en solid forankring i laget og synes laget drives godt. Hans arbeid i landsomfattende organisasjoner har bidratt til at bygda Byneset er godt kjent over hele Norge.

Takk Arnt for opplysninger og hyggelig prat, og vi ønsker deg alt godt videre i livet.

DE VA DU, TRØNDELAG

Det strauk en vind over havbåra utom Smøla, hasta viar mot Hitra og Frøyas øyrike heilt nord te Halten, Allmenningshavet, Folda og Nordøyan. Heile kysten vart med; Tarva og Lines- og Stokkøya, tusen på tusen holma og skjer i Vekna, så ruska han Lekamøya i håret og tok fatt på de hundrede mile frå Helgelandsflesa og leia mot nord. Nordvesten fajll tong og kald over Bindalsbøgden, vefta forbi Namnsens kilda og foten av Børgefjell, Tunnsjøguden, Lierne og Snåsa, Gjevsjøen og Skjækerfjella. Vårvinter'n med nord-austen over Kjøl'n – langs gråbeinleia frå Jetnamsklumpen te Storsyl'n, Ekorrdörren og Rørosfjella med kurs for de lange linjer i Femundstraktene. Syjnnavijnn kom med og håp og demring over Tynset og Kvikne, Oppdal, Trollheimen, Nordmørsalpan heilt ut te Grip. Det store maleriet fekk ei ijnraming tå tid og vind.

Det va du, Trøndelag, det va du som bar følke gjennom generasjona og tusenår. Når sola steig opp over Sveariket i aust, da rauk det frå holm og hellar, attmed skjinntelte, igjennom ljoren, frå murpipå – heilt ifrå Inhærred te Nordmør. Vi trøngt ijtt å leit ætte dæ. Du va der bærre. Vi fajnn dæ i saga og i notia, gjennom kvardag og helg, med lange fjorda, med hus og heim ifrå flatbøgden og langt opp i avdal og fjell. Skijnnkledda sama før med dyra sin over villmark og skog, bøgd sæ gammå og hus både i Sør- og Nord-Trøndelag. Her va vijdde nok ifrå Feragen i sør te Snåsa og Fosenhalvøya i nord.

DU VA SÅ GAMMEL Du skreiv i berg me runå og båreslag. Du reist steina både på Frosta og i Børsa. Du bar stein og la i haug både på Leka, på Egge og på Nes. Du tæгна rein i Snåsa og båta i Beista'n.

DU VA SÅ RIK Du va vår og grover og såmmår med sol og regn både over Fættan og Lindegård. I djup jord gjekk plogen, frå djup fjord henta du opp fesk for det daglige brød. Her va store buskapa som beita på ijnmark og langt opp i romantiske sæterfjell. I go'e år va det fjølgt med sau, geit og hønå, og mang en velgjødd gris mot båt med live når det lei mot jul.

DU VA SÅ NY Kvar vår levna du te. Bækka rajnn tong og brun gjennom gammel snø og gammelt gras i ajll liâm. Kyr og kælva rauta, sauva bræka og kjeonga mækra. Føggelsong og groange va lik ny kvar gong. Dæm som va gammel kjent et drag tå ongdum igjennom sijnn og hjerte.

DU VA SÅ HARD Du slo Armfeldts soldata i Tydalsfjella vinter'n 1718 – 1719. Du slo havet utom Titran i 1899. Du slo på skjolda på Frostating. Kvasshyljraset i 1345, Verdalsraset i 1893. Tonge og skræmmanes Gaula som reiv med sæ garda og menneskjeliv. Verdalselva som vart grå tå leir. Du va speika bork og frøssi fjord. Du va råjtte i Vårråsojnne og straumen i Skarnsojnne og tu Børge. Du va tolver over Leksvika, Byneset, Skaun og Hølonda. Du va så hard, Trøndelag.

DU VA SÅ MJUK Du va så mjuk som ei nøkkrosetjøjnn på Rognesmarjten, som ei såmmårnatt over Inderøya. Eller som en småseitur utmed Stor-Svengla, da natta va så lett at ho gjekk på måsebrua frå dein ein evigheita åt dein ajnner.

DU SATT OG SKREIV Du skreiv om følke Inne i fjordene, du skreiv om fjellets slitera, ja, du skreiv i seine kvelda, heilt ut i den fjerde nattevakt, men og i dagens signing over Rugelsjøen. Du skreiv, Trøndelag, du skreiv i iskald dovresno, i snø og frost, men sola skein på ny over Sissihøa og Loe-ætta. Du skreiv om den solbrune garden, mens tuftene rauk og åra sveiv rundt. Du skreiv om den gamle garden, gjennom svartår og svolt. Du skreiv om Gaula og Sildrebekken, om 'n Feskar-Jo, om Markaslåtten og en rose i Peru. Du skreiv om Gammelgadden, Falebrua og Vålåskaret. Hajn Krestaver og ho Marja Myran steig fram i lag me'n Jakob Åsan tu liv og vijnn millom stive pærma, og bla'a vart te råsæggel, som tok me sæ både lesar'n og 'n Kaneles Gomon på Lofothavet. Du satt og skreiv om livet på Orknøyan og på Isle of Man,

om bra folk både ute og heime. Du skreiv i Noregssoga me dett eie liv. Du skreiv om ein bloddråpetrall, om Kulten, om dansen gjennom skuggeheimen. Du satt og skreiv om følke som kom stumlande ut or mørket og gammeltia, du skreiv i eventyre, i stormen, ja, du skreiv som live sjøl; du såg at ættene gjekk sin gang liksom båra. Du satt og tænkt, djup som Folda.

DU VA I ARBE OG FÆST Du va i gle' og i sorg; flagg på hæl v stong i gryanes vår. Atter igjen va norske farga på høg stong; i mai, i juni, når Stiftstaden, Kaupangen, va stivpyjnta for kongebesøk og med hornmusikk. Du spælt fer Trønderbrura på breibøgden i indre landskap, en rægnbåggådag da både følke og natur'n va kledd i bunad.

DU VA SÅ FIN Når snø'n låg over Skøynafylke som en stor linduk, over Snåsafjella og Fosenhælvøya, åker og eng, skog og hei va kledd i kalde kåpa ojner stjernån. Fojllmånin va over de heile; kald va du, men læll va du Trøndelag på godt og ondt. Du va så fin ijnnpå Inhærred når marssola løyst takdråppån, og når feskaran levna te utmed havet, frå Kvejnneværet i sør te Vekna og Leka i nord. Ljnnversdraget strauk over Beitsta'n, over Sparbu, Værdal'n og Hegra. Du va så fin ijnni vårskogen; føgla og blomster kappas om å gjørrå natur'n ny atter en gong. Kvitveisa pyjnta skogdyna med tusen stjernå. Du va så ækt 'n såmmår, Trøndelag. Du va sol og grovær over Byneset, Skaun, Melhus og Ørkdal'n. Du va så fin når graset va hesja og hæstbjella song igjennom godlokt tå høy og lauv, og såmmårføgla flagra hit og dit. Men ajller finast va du når åkran gulna tå kåjnn. Åkran som breidd sæ ut ifrå Gauldal'n, Leinstrajna og Strinda. Frå Skatval og på Loktu, på Sakshaug og på Mære, ja, heilt opp i Snåsa skein de ti fojllmoa aks; bøgg, haver og kveit'. Og på Steksta' sto kåjnnstauran som fredens hærmenn i skyggefojlle augustnatta, mens månin skein over gammelt leirfall.

DU VA LAND OG BY Dæm sa at du va træg. Men du ha trødd i tong leirjord i hojnnervis tå år, mens lagna'n skreiv med sin griffel i følkdupe, og mens Gråkall'n og Hangervåttån såg langskipa kom og fór. Du seig i kne, men du ga dæ ijtt. De skjoll meir ejnn ein svænsk vinter te for å ta mote' ifrå dæ. Hunger, pæst og krig bala du dæ igjennom, du vådda ti djupe ælve i sijnn og tanke. Men du steig fram igjen, Trøndelag, fernya og mæsta fergylt mot nye dåggå, med vækst og trivsel på lajnn og hav – og byan byan vaks fram tu dein grå forntid som Uppdal sa de, heilst der ælven bar vijnter'n ne og ut, og laksen ijnn og opp. Høvding fekk bøgð sæ langhus på Ladr, kaupang på Nidarnes; by'n som vaks fram som en juvel i Europas utkant, vart et pilgrimsmål for mang en fattig stakkar, som traska bærføtt fra kulturens Achen og kunnska-pens Lund. Der Ogn svenga sæ ut i fjor'n, der 'n Svein jarl ein gong kom roan og sæglan, der hajnn Olve på Egg bujdd ti langstu si oppå Hvammin, vaks Steinkjer fram igjennom hojnnerråra. Levanger fekk livet sett fra bøgðin på Inhærred, og jamte og trønder kjøpslo på martna'n om skjinn og hæsta og lekt og ulekt. Namsen, Namsosen, der storskogen vart delt opp i smått og lagt ti store bråtta; trelastskutån seig tong dræktig forbi Gjõa og Flatanger og ut på Olav Duuns hav – mot dein store verden. Thamshamn – der Orkla bar si helsing ifrå fjellet; mælmen som vart skipa ut på det trønderske ijnnhav; sægla ut imot Atlantis, Kolkis og Utopia – Røros – brøtte opp tu bærje tå magre gruvegesella og små vaskarryssa; hajnn Johan Petter ga dæm namn, fæsta dæm på paper, ga dæm et mijnnesmerke i ord – –

DU VA JUL I TRØNDELAG De vart ti'lear mørkt i desæmber. Kårkajlln ha fyra opp Petromax'n borti veskjølet. No va de jul've'n som skojll sagas og høggas. Ei fin lokt tå ørdder og bjørk kojnn en fornæmm' attmed sagbokken og hoggstabben. Kanskje ha kajlln nættopp fila sagbla'e, som no song sæ igjennom ve'n, og vart ein minnemelodi i kveldsøkta. De va mang' som skojll heim te jul. Vesst vart det travlar både på lajnn og sjø. Der de va jernbane fyltes toga ætte kvart som dæm stoppa på stasjon ætte stasjon. Lokalbåten vart mæsta rank tå gods og passasjera. Dampfløyta ga gjenlyd i by og berg, med ei hælsing blajna med forventning og hæmmele ønska. No vart de liv borti mastu og størhus. De skojll bakas og slaktas. Bakst'kjærringån kom med gammel kunnskap og livserfaring, resultatet vart flatbrød og læms, og bakverk tå minst sju ajnner sårta. De vart stelt og styra i både stu og fjøs. Ho mor og hajnn far streva både med mat og klea. Vejtongan va som oftast i lag med husmora og tausa. Gutongan mått hjølp 'n far og drængen med både hæst og slæe, i fjøs og stall. De skojll vårrå mat både åt følk og krøtter når dein store høgtida vart rengt ijnn. Bærre grisen vesst leksom ijtt ka som va i anmarsj. Bøgdaslaktar'n va observert længer borti veia. No vart de trynbajnn og skåttmask, breislæe og skållingsvatn. Slaktar'n va ein som kojnn sine teng, så julgrisen va snart ækspedert. De roa sæ mot høgti'. Litjjulaftan va jultreet hejnta og kajnnbajnn sætt opp bortme' låv'brua. De va julve' i store stabla, no skojll de vårra fre' i gamle Trøndelag. Kanskje klårna de opp og vart kalt julkvejlln. Kanskje vart de månskjænn og stjerklårt når tonge klåkkå rengt me en så rar, mæsta overjordisk om over hus og heim og tong granskog. De song så sjelevårt over øye og kystlanskap, mens båra nynna sin egen bakgrojnnstone. No vart lysa tejnnt i både små heima og i stor' heima. De va pyjnta te jul i finstu ætte finstu bort i ajll bøgdin. Ei mæsta hellig stæmning sveiv over alt, som tusen Prøysen-viså og Sande-dekt susa jula sin evige song over Trøndelag. De va vel òg nånn som tok fram Storboka og las juleevangeliet ætte kveldsgrauten. Hajnn Litj-Ola og ho Litj-Kari satt som tejnnte jøs og lytta te fortælinga om ei ajnna jul med ajnner stjerna og ajnner krøbbå. Og om bane som ijtt ha nån heim. De vart seint fejnnt at julgåvvån va pakka ut, seint fejnnt at jøsa på treet vart blesse ut. Ut over åsan i vest hojll hælvmånin på å gå ne'. Mot aust, over Meddagsfjellet, hang ei stjern som va blankar ejnn ajll di ajnneran. De va jul i Trøndelag.

DU E I MIJNNÅ Du e som ei stor mijnnebok, Trøndelag, med store blad tå gammelt, stivna pergament. Men du e ei ojnnle bok. Nån bla' e så lett og lys som en junikvejll utpå Mefjelli. Ajnner bla' e så tong som skijnn tå nyskøtti ælg og bjønn. Bilda tå følk og hejnnelså e skrevve ne' i boka. Snorre frå Sagaøya ha brukt mang' siå tå mijnneboka. Ajnner ha skrevve på paper med fjerpænn og blækk. Atter ajnner ha dekta ti a, forma bokstava med sett eie liv, ja, de e dæm som ha skrevve me' blo' og tåra. Mang en far og mor ha skrevve store bokstava med øks og spætt, med vasstre og skjurru. Mang ei bæssmor og bæssfar ha fæsta bla' te bla' me' songa, rægglå og eventyr. No må vi snart lett igjen boka, med pærma tå störnitt og serpentin. De va du, Trøndelag, de va du som ropa over Namsin, de va du som song om Dunfjell, Kappfjell og Jåma. De va du som dyrka dine nattfioler i ditt korte liv, ja, live' e kort, som ein natterast på Sul. De nøtte ijtt å gløm' tå dæ, Trøndelag. Kajllsneiti va du mang en vijnterdag, men du va òg høgsåmmår med høyllass og hojnnståggåsvarme. Byneslajnn, Geitastrajnna, Stadsbøgda, Namdal'n, Lierne og Snåsa, skog ætte skog og lange ælvi. Menneskjå, menneskjeskjæbna, liv og dø'. Går de an å glømm' tå dæ, Trøndelag? Steinhard va du, lijnn va du, live' va du. Kæm va de som bar følke? Det va du, Trøndelag, de va du –

Torleif Andersen

Tanker ved freden.

Avskrift Inge Olav Berg

En dag kom freden stormende, og alle stemte i en jubelsang, så ekko klang fra gatesmug og li.
Det bølget over verden – en takk for seir og fred, barbarene var knekket, demonen var slått ned.

Vi skrek og lo og ropte, kunn for ditt og datt, så nazipakka gapte og herrefolket skvatt.
Vi kjørte kjente størrelser fra Norges vannmaktstid, for full musikk bak murene, nå skulle de få svi.

Ja her var liv og latter, vårt eget land var fritt og flagget vaiet stolt fra stang i rødt og blått og hvitt.
Fra vest kom landets menn med æren i behold, og unge trauste kjempere med rene blanke skjold.

Og midt i vårens fagre flor, steg kongen vår i land. Med jubel hilste folket den sterke ranke mann.
Fra torg og gatehjørne, steg ropet villt og helt. Nå har vi knekket skammen. Du og Vi selv er ett.

Og fagre ord og løfter om samhold fullt og helt, fra radio og presse ble sendt rent offesielt.
Og prester og prelator, sang ut til landets pris, en seiers – serenade på ekte embedsvis.

Vi sto i kø og glante og hyllet sterke menn som tok i «små» i nakken og ga dem «kursen hjem».
Ja nå skulle tyranniet for alltid slås ned, - og folket trygt få leve, i frihet og i fred.

Alt som heter kriger, må knuses det er klart! Man har da tross all verdens gru en sunn fornuft bevart.
I damp av tårer, blod og sved, vi roper på vår makt, vår framtid, ungdom av i dag; Til våpen i Giv akt.

Gå ut mot grensen lengst i vest, hvor kvelden står i brann og elsk på riktig «heltevis» ditt folk og fedreland.
Slå ned hver en tyran som med makt vil krenke landets rett, og vis om så på ærens mark, at Du og Det er ett.

Men noen kaller mordet, en kamp om sunn fornuft, mens andre sier livsrom og blunker ekstra lurt ---.
og bakom står de «kloke» og spalter et atom for og i all beskjedenhet og skaffe folket rom.

De sier at de elsker hver eneste nasjon og garantien trygges i hver en ny kanon ---.
hver granatsplint og kule er blitt et synlig tegn, på humbug, løgn og fraser av store sterke menn.

Bla opp i krigens saga – se svunne helters dåd og lytt ærbødig stille til samvittighetens råd.
Hva annet vil den si deg enn sanne, enkle ord, krig avler krig, hat avler hat, og ikke fred på jord.

La «maktens» treller fare, la minne deres dø. Den framtid vi vil bygge, skal gro av friske frø.
En fremtid som er verdig det menneske som tror at krigen er umulig, når «næsten» er vår bror.

I brorskap vil vi bygge, fra grensen og til hav med ren og ærlig vilje,- det land vi holder av.
Mot alt som øder lykken og livet som vil gro, vi hever åndens våpen og seiersvisse tro.

Gå frem med hevet panne, din ungdom er deg nok! Heis livets fagre fane mot verdens ragnarokk !
Og husk at åndens stridsmenn får tåle hogg og slag, men ærens stolte merke er ditt på seirens dag.

Vårt håp så blå som himlen har våren i sin favn. Hver livsfrisk gutt og jente, den kaller på ditt navn.
Bli med og bygg et Norge i harmoni og fred, - si hugheilt ja til livet! Vær med, slutt opp om det.

P. Skj.
6/1 46

Birger Langvik

Avskrift Inge Olav Berg

Intervju Dagsposten 11 Oktober 1944

Tirsdag traff vi tilfeldigvis Birger Langvik som i disse dager stiller ut i Kunstforeningen sammen med Jarle Vangen. Langvik hadde oppholdt seg heime på Byneset heile tiden siden utstillingen ble åpnet, og var nå ute på en aldri så liten bytur.

Hvordan går det med salget ?

Takk, jeg har inntrykk av at det går riktig bra, så publikum intreserer seg heldigvis for bildene mine.

De har mange portretter blant Deres utstilte arbeider ?

Ja denne grenen har jeg liksom en forkjærlighet for, og jeg kommer nok til og dyrke den i fremtiden også hvis viljen og helsa holder.

Har De malt lenge ?

Siden jeg var en neve stor, men jeg har aldri våget meg ut på noe så risikabelt som en seperatutstilling før no. Derimot har jeg deltatt i flere sommer og juleutstillinger.

Er det stor interesse for malerkunst på Byneset ?

Vi kan vel si det slik at interessen absolutt er voksende. Det er flere ungdommer der ute som både tegner og maler, og disse kan en vakker dag komme til å la høre fra seg.

Under ser vi et bilde malt av Langvik i 1935 om dette maleriet var med på utstillingen vites ikke men det kan ha vært det. Det er malt på lerret og er 150 cm langt og 100 cm høyt. Der ser vi fiskeflåten på vei inn fra havet eskortert av redningsskøyta RS 17 Christian Børs.



Ved freden i Roskilde 26 Februar 1658 ble Trondhjems Len sammen med andre norske og danske landskaper avstått til Sverige, og som ledd i de svenske myndigheters disposisjoner ble det i hele lenet utskrevet mannskaper til tjeneste i den svenske hær.

Rulla

Oppå Øfwersten Walborne Hr Hendrich Flemmings Regimente och Capitein Compagnie
Munstradt af Kongl Commissarien Welborne Hr Lorentz Creutz
uthi Trunhiemb den 16 Augusti 1658

Løytnant Lindestrøms kompani Soldater fra Bynes Tingl.

Oluf Hanson Alsett
Anders Jonson Rije
Nils Olson By
Oluf Larson Klepstad
Anders Sifwerson Skogstad
Jon Larson Bråå
Gunnar Tomeson Qwisett
Per Olson Frøsett
Erich Johanson Qwisett
Oluf Hanson Høsta
Per Arenson Rijen
Swen Larson Høsta
Anders Sifwerson Hougen
Anders Christopherson Hanger

Oluf Nilson Hoiemb (rømt)
Jon Helgeson Hoiem
Oluf Olson Heanger
Ifwer Olson Berg
Lars Jonson By
Oluf Person Opland (rømt)
Ifwer Erikson Rij (rømt)
Per Bjørson Flaake
Oluf Samuelson Mule (syk ikke med)
Jens Anderson Løvsett
Lars Danielson Goustad
Oluf Staphanson Werdsetter (rømt)
Christopher Person Graneggen (syk ikke med)
Jøran Larson Mesett

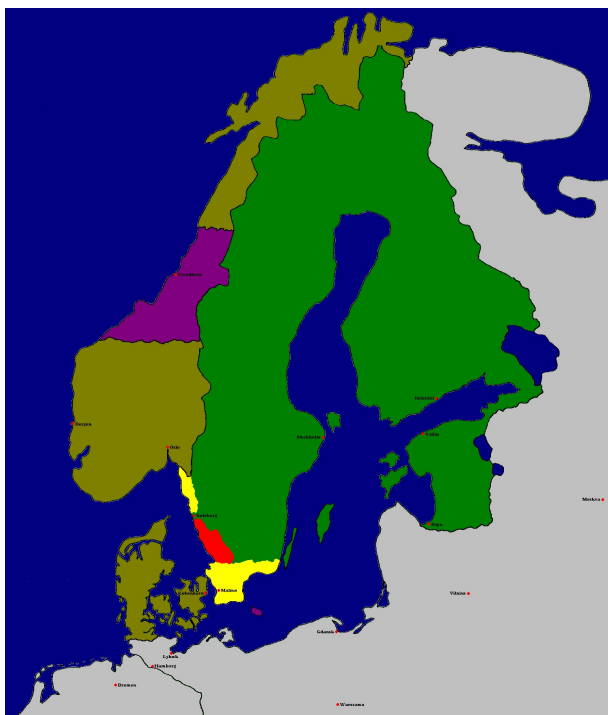

Regimentet avmasjerte fra Trondheim den 23 August over Sul inn i Jamtland vest om Storsjøen gjennom Hælsingland til Hudiksvall der mønstring skjedde 23 September. Ved Mønstringen i Hudiksvall hadde 332 soldater, 7 underoffiserer og 14 korporaler og tromslagere rømt fra regimentet.

Utdrag av skrifter utgitt av Samnemda for lokalhistorisk gransking i Nidaros bispedømme
IOB 2011

Lilla: Avståtte områder Trondhjems len og Bornholm som ble tilbakelevert i 1660 etter opprør gjennom Freden i København

Bekkvogn

av Einar Fossen

På april 2019 ble det bestemt at Byneset Historielag skulle ha ei vandring i Mebygda fra Esp til Eggen.

Det ble innhentet tillatelser fra grunneiere.

Planer ble utarbeidet om vandringa og vi måtte ha noe som skulle trekke folk.

Noe de kunne følge på Face book siden til Historielaget.

Det er også ca 100 år siden Bjarne Berg gikk i læra som smed etter han var hovslager under militærtjenesten. Han gikk i smedlære til Lars Larsen på Bjørkmyr, Larsen leverte gårds og kjøreredskap over hele Trøndelag.

Her vises emnes som ble til overs etter produksjonen til Bjarne



Det ble lagt ut forespørsel på Historielagets facebookside om det var noen som hadde bekkvogn stående og ente opp på låven til Einar Barstad.

Der ble det tatt en del detalj bilder av ei bekkvogn av ukjent oppbygger



Han hadde også et interessant stempel



Det ble søkt høyt og laft etter opplysninger om bekkvogn, stuttkjerre, møkkkjerre, gjødselkjerre, tippkjerre, arbeidkjerre.

Min bror er hovslager med bosted i Aurskog, han ble forespurt og ga anbefalinger om mål og dimensjoner på vogner som var laget der.

Fant også en god del på nett og digitalmuseum

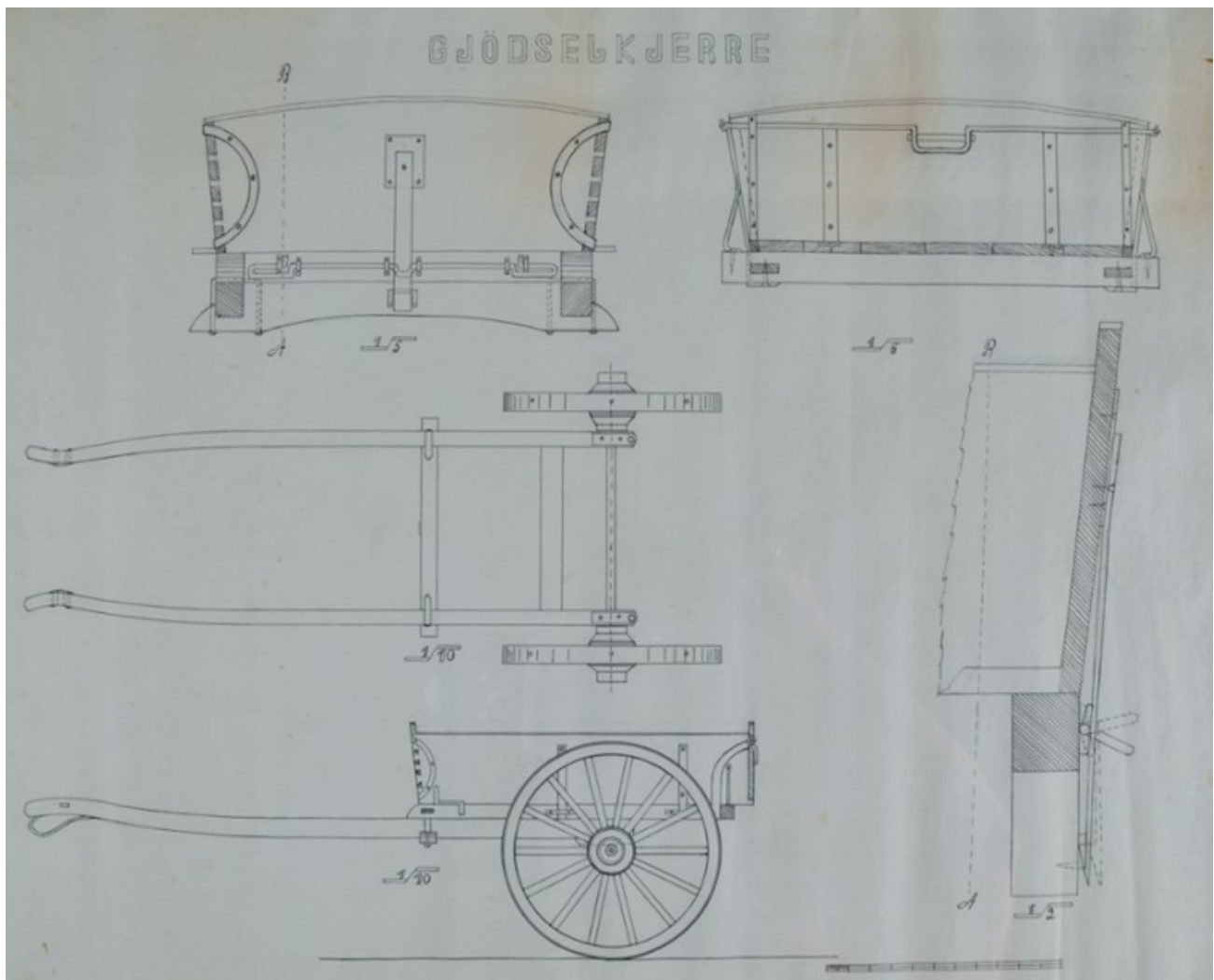

Arbeidstekning til gjødselskjerre. Teikna frå alle fire sider pluss snitt gjennom. Teikna med penn på tjukt papir. Teikna i 1:10, 1:5 og snitt i 1:2. Underteikna Sigurd Hjelmeset.

Tegninger ble konstruert og utarbeidet på AutoCad (tegneprogram som også de store bilfabrikanter bruker i datakonstruksjon)

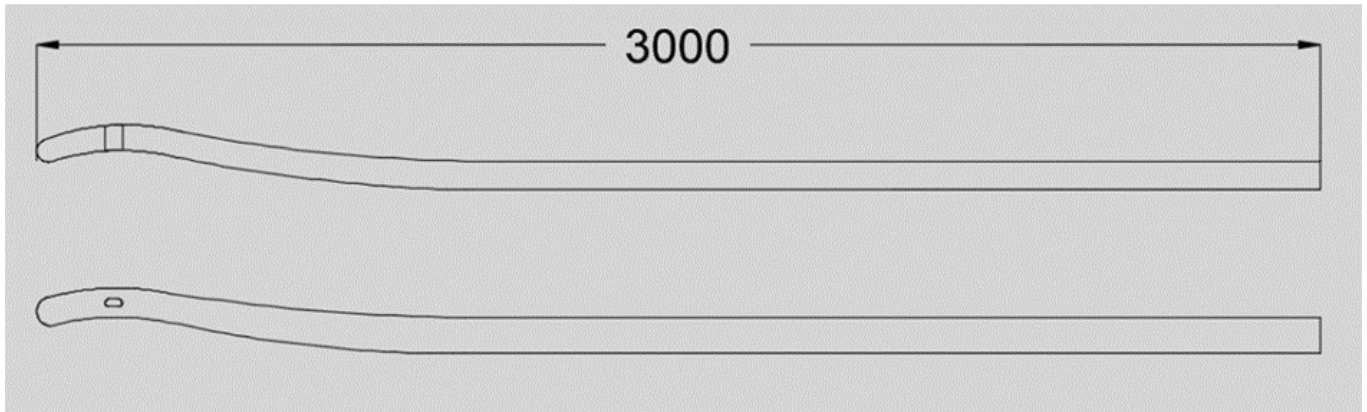

Nå startet også jakten på emner, og finne tørre bjørkeemner var ikke enkelt.

Havnet til slutt i Budalen til min niese, i snøkaos ble det hentet tørre bjørkeemner til eiker og hjulringer. Fant også noe tørr furu til ramme til kassa.

Emne til armer og nav ble kappet ned av ei bjørk i vannkanten ved gårdsveien, med det viste seg senere at den var vassjuk så det ble ny leting etter emner

En vedprodusent på nabotomta til Bjarne Bergs kunne hjelpe med store nok stokker, så motorsag ble slipt opp og ut med bil for å finne emner.



Så startet kapping av grop emner



Og etter vært begynte de å ta form



Fuktigheten var et stort problem da emner ble valgt ut flere år i forveien og tørka på lemnen.



Så end veden ble smurt inn i ovatroljje og spent opp for sakte tørking i garasjen.

Emner til nav ble grop dreid





Navet er en meget viktig komponent for konstruksjon av hjulet og meget viktig at dette et helt tørt for å oppnå et godt resultat, men emnet jeg hadde var langt fra tørt og vil krympe meget under tørking og vis det tørket for fort på utsiden vil det sprekke opp. Så det må tørke like fort innvendig som utvendig, sakte over lang tid er det beste oppskriften, men med 3 måneder til vandringa var dette ikke noe alternativ så tenkehatten måtte på.

Vann koker ved en lavere temperatur på en fjelltopp en nede ved havoverflaten, så i vakuum koker vann ved + 30grader



Så ei vakuumpumpe ble bestilt fra kina og et vakuumkanmer ble konstruert og sveiset opp.

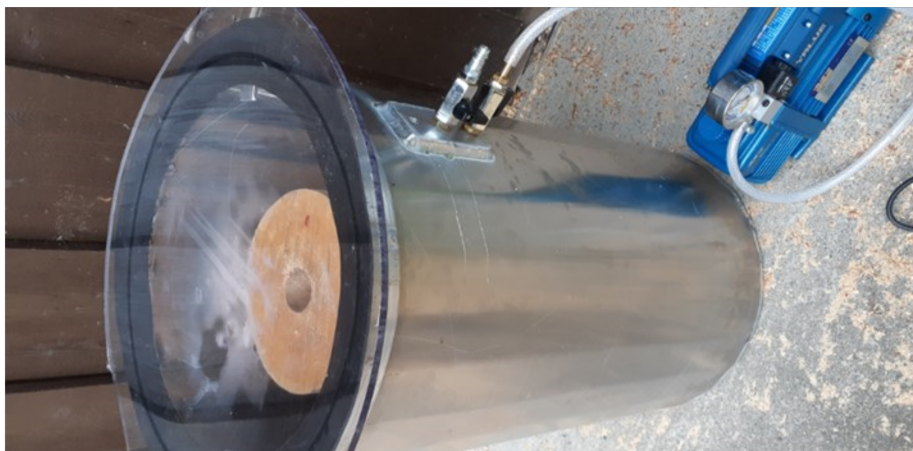

Etter lengere perioder i vakuu og lufting begynte de å tørke så neste steg ble dreid ut





Alle dimensjoner ble tatt i tenget overmål for senere fin dreining og boring av firkanthull i rett størrelse og ikke minst viktig i rett oppdeling og vinkel. Så på siden av jiggen sitter det ei gradeskive. Det er ikke mange som vil legge merke til det men de fleste vogner ble laget i 12 eiker og kraftigere vogner som har 14 eiker.

For oppspenning i dreiebenken ble det konstruert en brille for oppspenning



Etter en ny tørkeperiode ble findreining foretatt og uttak av hull for eiker og aksling, for holdbarhet og styrke ble det brukt stålforing til lager, på de gamle vognene var det smidd jern aksling rett mot treverket smurt med dyrefett.

Her blir navet stabilisert i et ovatrolbad under vakuum og all luft ble trukket ut og oljen trekker seg inn i treverket når vakuemet blir fjernet. Dere har sikkert hørt om trykkimpregnert trelast, men vakuem er bedre for mer olje vil trekke seg inn og fylle kanalene. Den beste måten å få til tørr og gode emner på er å felle treet og la greiner med blader være på får da vil bladene trekke til seg fuktighet i stokken for å prøve å overleve, kanalene er ikke så store men et tre drikker mange 10 talls liter i døgnnet. Denne operasjonen er juks men i mangel på tørt trevirke så ble denne teorien utprøvd og så vil det ta mange tusen år før hjulene vi bli ødelagt av tiden.



Trevirke til eiker og hjulring er tørket over mange år så disse er stabile å jobbe med



Her blir rund ender laget til, så det brukt nesten lengere tid på å konstruere å lage til verktøy og utstyr, en arbeid på å lage selve vogna.

Også eiker og hjulringer ble behandlet får å se gulnet ut som nav, jernringer på nav er også montert og behandlet



Her er utvalgte eiker monter på plass i navet



Etter finkapping og utboring ble hjulringer montert. For å enkelt kunne måle utvendig på hjulring og senere innvendig på jernringen, ble det laget til et rullende målehjul på 500 mm, 5 runder + 445 mm. Utrekninga viser tenkt lengde på felgringen etter lang leting uten nøyaktig fasit, da dette ble beregnet ut fra erfaring av de gamle smedene, der erfaring gikk i arv til lærlingen.



Da jeg ikke har en læremester i yrket vognmaker / smed måtte jeg ty til vitenskapen. Morten Tesaker var behjelpelig å sette opp et regneark der vi ser utvidelsen av stålet når det blir varmet opp. Tenkte i utgangspunktet på å trekke fra 5 mm på totallengde på omkretsen på hjulet, men ønsket om å lage et hjul uten jukse jern og skruer satset jeg på 8mm fratrek.

Diameter ved 20 grader	938 mm
Lengde av stålet	2945,32 mm
temperatur ved oppvarming	500 grader C
temp diff	480
Tempraturkoeffisient	0,000011 m/m°C
Utvidelse i lengde	15,5512896 mm
<u>Ny diameter</u>	<u>942,95264</u>

For å lette jobben med å lage en runde felgringer brukte de et valsverk, uten denne valsen ble ringene hamret på ambolten og senere sammensveiset i essa ved hamring, det ble brukt sand eller borat får å hindre danning av slagg, som vil svekke sveisingen. Da jeg ikke har tilgang til vals, ble det konstruert og laget en



Bildet viser herdingen av 1 av 3 valser, det ble brukt en propanbrenner, et pipeelement i rustfritt stål som var til overs etter det ble montert en luftvarmer i gamlesmia til Bjarne Berg Karosserifabrikk eller som de sa til SMEN. Ei brukt steikepanne fra Ikea ble brukt som lokk, denne delte seg i to da laget imellom var av aluminium for best fordeling av varme, smelte punget på aluminium ligger lavere en varme som trengs for herding. Herdingen ble utført i vann, det jeg brukte vakuumbanken der jeg trakk ut oksygenet. De gamle smedene brukte myrvann med litt salt, vis de var i innlandet uten tilgang til salt ble det tilsatt urin. Etter herding ble valser pakket inn i steikeovnen, oppskrift 250 grader i 2 timer for å gjøre stålet mindre sprøtt og seigere (anløpning av stål).

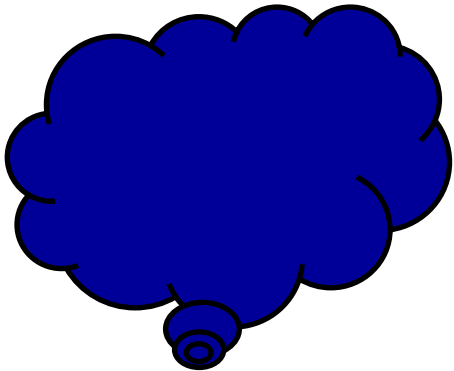

Testing av valsing av 30x5mm flattjern på høykant, 50% blir strekt og 50% blir komprimert så den må ha sidestøtte for ikke bli deformert



Etter valsing og sveising ble ringene varmet opp i et ringbål, når ringen begynte å vise tendens til rødfarge ble den hentet med løftejern og presset på plass med presskrok i tillegg til hamring. Ringen ble så avkjølt med vann, men ikke så fort at det oppstår sprø herding for da vil ringen knekke ved slag.

Men i det moderne Norge er det bålforbud på sommeren så et varmekammer ble konstruert, armeringsnett og varme matter for 1000 grader, ringen ble rotert rundt med ei batterimaskin under oppvarming for best fordeling av varme. Steinull ble også brukt som isolering



Propanbrenneren ga heller ikke nok varme så en måtte lages til med tilgang til trykkluft i tillegg til propan. 06 sveisedyse ble senere oppgradert til 08 .



Første test ved 420 grader viste seg å være for lite, så ved 500 grader smatt ringen på uten mye hamring. Etter påkrymping av ringer ble aksling, lager, beslag og armer sammen montert og alt fikk et strøk ovatrol olje.



Selve bekkvogn kassen begynner å ta form



Diverse beslag ble smidd og montert



Vogna vil bli transportert mye på asfalt og dagens hester er ikke vant til slik støy. Det ble etter vært vanlig å legge gummi på kjerrehjulene som gikk i byen med brostein, da ringene på hjulene ble hamret ut og datt av. Så gummi ble bestilt fra America og støtte ble montert på felgringen.

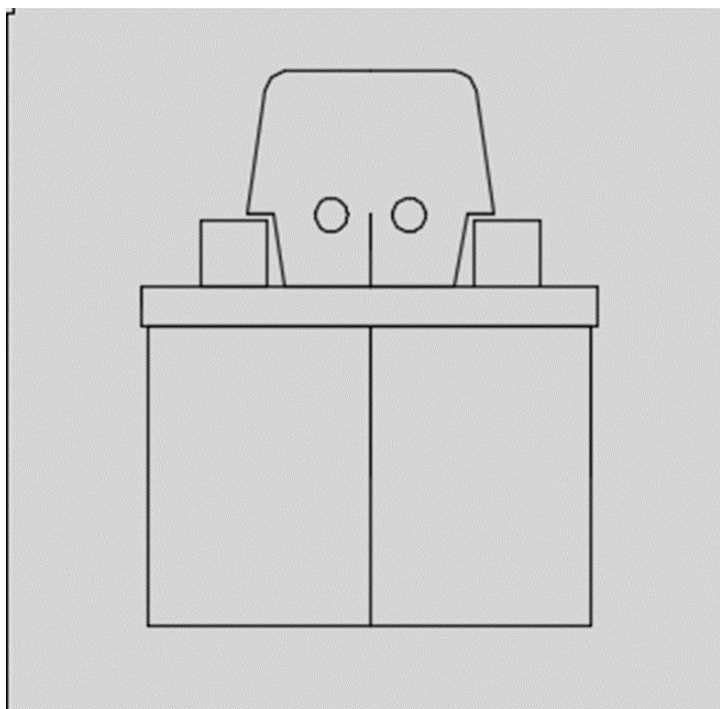

Verktøy for montering ble også konstruert

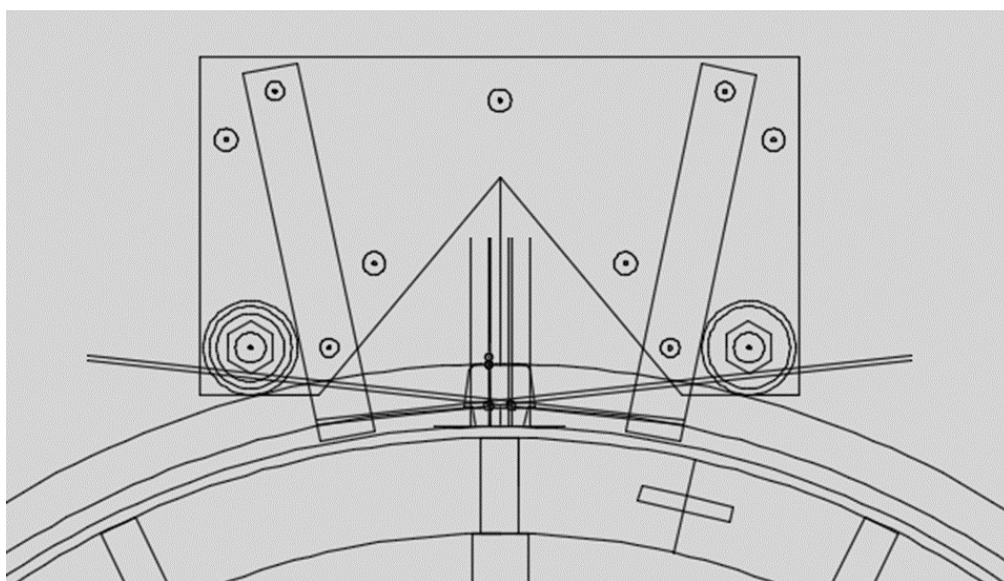

Gummi er ca 200mm for lang og strekkes på plass med 2 stk 3mm ståltråd som sveises, for så å slippe tilbake gummi over sveisingen.

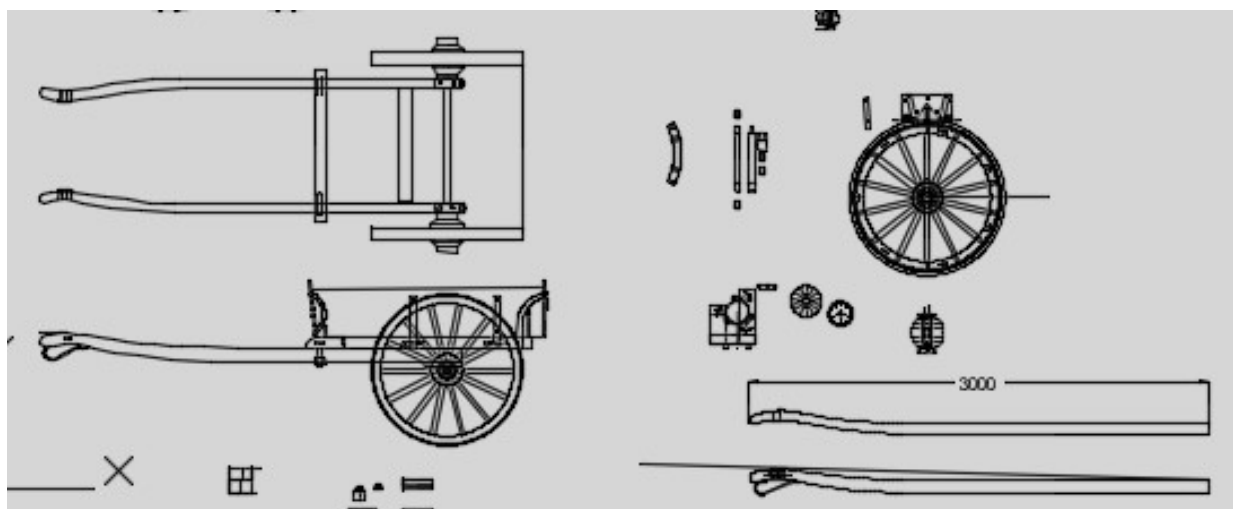

Ingen hester ble skadet under arbeidet med vogna 😊

Et 60-års minne.

Av Leif Opland

Da den annen verdenskrig brøt ut i 1939, og spesielt etter at Finlandskrigen startet i november samme år, var det mange nordmenn som med bekymring innså at det sto dårlig til med vår forsvarsberedskap. Dette som et resultat av små bevilgninger til forsvaret gjennom mange år, påskyndet av grupper innen befolkningen som hadde inntatt en antimilitær holdning. Vi som er litt eldre husker "det brukne gevær" på jakkeslaget. Krigsutbruddet i 1939 ble en alvorlig vekker for folk flest, og mange var villige til å gjøre en innsats for å bøte på det forsømte. På kort tid var det lite som kunne gjøres i så måte, men ett tiltak for å styrke beredskapen var organisering av frivillig militær opplæring. Dette var et offisielt tilbud til de som ikke hadde fått noen som helst militær opplæring. En periode i mellomkrigstiden var det slik at hver tredje år de som ble kjent stridende på sesjonen ble trukket fri for å gjøre militærtjeneste. Gjennom hele vinteren 1939/40 var det stor tilslutning til den frivillige militær opplæring som foregikk i Bynesmarka og andre steder. Det er tydelig at beretningene om de finske skipatrukjens heroiske innsats og det de var istand til å utrette som inspirerte. Man trodde på at en god skiløper selv med liten militær opplæring kunne bli en god soldat i vinterkrig.

Som avslutning på den frivillige opplæringen som foregikk i Bynesmarka ble det i slutten av mars arrangert et patroljeløp med start og innkomst på Lian. Det ble stor deltagelse av idrettslag, skytterlag og andre lag og foreninger. Patroljene besto av patroljefører og 4 "menige" som gikk med 5 kg oppakning men ikke med våpen. Løypa var ca. 18 km med to innlagte skytinger underveis. Gevær utlånt fra militære depoter ble utlevert på standplassene, og deltakerne - unntatt patroljeføreren - skjøt 6 skudd på hvert hold uten prøveskudd.

Daværende formann i Byneset skytterlag - Olaf Opland - mente at laget burde stille med en patrolje i konkurransen, og etter mye strev fikk han samlet mannskap til en patrolje som uten forhåpninger om en hederlig plassering ble påmeldt. Denne besto av Ole Kviseth, patroljefører, John K. Berg, Anders Skjøstad, Ole Fremstad og Leif Opland.

Vi startet fra Byneset i minus 20 grader og ettersom dette var søndag morgen, var eneste reisemulighet melkebilden fra Berg Meieri. To mann fikk plass i førerhuset mens de øvrige måtte friste tilværelsen på melkessett på lasteplanet. Gjennomfrosne kom vi til byen og fortsatte til Lian med Gråkallbanen. På Lian var det så fullt av løpere at det var nesten uråd å finne en ledig plass for å smøre ski og få seg litt mat. Verst var det å få trimmet pakningene til riktig vekt da det var for få vekter. Ved start var det fredeles mellom 15 og 18 grader minus. Det var finsnø (nysnø) og veldig trådt føre. Første skyting foregikk ved Leirbrua og den andre på skytebanen på Heimdal. Etter å ha rasjonert litt på kreftene før siste skyting, ble farten i sporet derfra og inn til mål øket til det vi mente å kunne tåle, samtidig som en måtte sørge for å ha litt krefter i reserve til de siste kilometrene fra Leirsjøen og opp til Lian. Dette er en hard trøkk i siste delen av et løp. Det er svært vanskelig å holde et tempo som er tilpasset patroljens samlede kapasitet. Det er fort gjort av en i patroljen får en sprekk, og da er løpet kjørt for alle. Vi så eksempler på det den dagen. Vi kom til mål uten nevneverdige problemer, og æren for det må for en stor del tilskrives patroljeføreren som til en hver tid sørget for at den som fikk problemer med tempoet, fikk gå først og bestemme farten. Ingen av oss ble dratt over mål av to andre i patroljen som enkelte andre ble.

Den store overaskelsen kom med resultatlisten som viste at Byneset skytterlag - takket være god skyting var blitt nr. 3. Så god plassering hadde ingen drømt om på forhånd, og et treff mere hadde så vidt vi kan huske gitt førsteplass.

Etter dette overaskende gode resultat var det ingen som motsatte seg at patroljen ble påmeldt til et løp som skulle gå i Buvik 14 dager senere. Dette ble det av forståelige grunner ikke noe av. Tyskernes invasjon den 9. april kom i mellomtiden og innledet 5 år i ufred for folk og land.

For 100 år siden.

Dagbok for Johannes Utness på Dragjen søndre - fortsettelse fra 1919.

Direkte avskrift fra håndskrevet dagbok funnet på loftet i gammelstu i Dragjen høsten 2013. Johannes begynte å skrive i dagboken i august 1914. Hans søster Randi fortsatte skrivingen etter at han ble syk og døde. Johannes er født i 1889 og døde i 1949. Han drev landhandel i Dragjen søndre. Se mere om familien og gårdens historie i Byneset bygdebok bind 1 side 203-205. Avskrift fra dagboken er utført ordrett av Knut Olav Aasegg, med tillatelse fra Johannes sin brordatter Ingeborg Utness.

Etter som Johannes skrev lite i sin dagbok i 1920 tar jeg også med det lille han skrev i 1921. Så skrev han ikke mer i sin dagbok før den 28. april i 1925, men dette kommer vi tilbake til senere.

Jeg tar også med det Jakob Kr. Nedrmule skrev si sin dagbok nyttårsdagen i 1920.

Dragen torsdag den 4. mars 1920.

Eftersom det er over et halvt aar siden jeg skrev i dagboken, maa jeg idag forsøke mig litt igjen. Dette blir da ikke igrunnen nogen dagbok, men retter sagt en mindebok. Vi har nu mars maaned og vi skulde börja venta litt lengere dag og finere veir, men det ser ikke riktig saadan ut. Vi har længe hatt et ustadig veir med regn, vind og slud saa det har vært litt miserabelt med føre og lignende. Vi hadde jo en tørperiode i julen og utover nyaaret saa de fleste har jo kjørt vand. Vi kjørte fra "Diket" ved "Hestehagen". Nu har det forandret sig i den grad, at det er oversvømmelser alle steder. Inat var det en forrykende storm, som skjelden, husene har staatt i en dans. Tænker det vil spørres mangt efter denne storm baade paa sjø og land. Idag blaaser ogsaa en storm saa folk synes det er bedst at være inde, det er nesten ikke folk at se paa veiene.

Her er med det gamle, er bra friske alle. Mor spinder paa rokken idag og de andre gjør fingerhanska og flaa fisa. Jacob har begyndt med frugtforretning i "Hans Nissens gt. 4". Om det blir saa det gaar er ikke godt at si, da det er i et avsides strøk, og tillike flere forretninger av samme slag i "Ila". Jeg sitter nu ved kjøkkenbænken og skriver dette og det blaaser adskillig gjennom vinduet her kjender jeg.

Nu maa jeg slutte, da jeg ikke har mere at skrive om.

Ærbødigst Johannes Utness

Nyttårsdag 1920.

I dag skriv vi 1^{ste} januar 1920. Aaret 1919 er derved ude av sagaen. Det vil dog mindes ved sin tvangsdyrking av korn og det slemme høstver for at få ageren skåret og bragt i hus. I de fleste tilfælder blev det innbragte korn temmelig våt innkjørt og ved træsking var størstedelen sammespekt. En del ager, både korn og poteter blev stående under sneen på grund af mangel på arbeidsfolk og slet veir. Ja sådant stygt høstveir kan sidestykke neppe mindes. På grund af det store agerareal som var pålagt gårdbrugerne og den mengde korn som avledes, måtte mange selvrensende træskeværk indkjøbes såvel på Bynes som andre steder. Prisene på disse er og nok så stive, men folk er nød at skaffe seg sådan da de få værk der før er indkjøbt ikke greier stort af avlingen. Da det våte sluskveir stoppet op kom kulden, så markerne spegte og høstarbeidet stoppet op grunnet tælen. De fleste gårdbrukere har ikke sat plog i jorden. Enkelte har pløiet noget men ingen færdig. Vandmangelen har nu i længre tid gjort sig gjeldende. Mange må nu hente vandet langveis fra så som fra "Våttåkjølla" for Mulgårdene, "Stordikje" for nogle.

"Bufaldalskjølla" også for nogers vedkommende. I mejeriet tager en masse af interesenterne sit renvand. Vi tar alt vort vand fra "Storbækken". Siden før jul har det været skarp kulde. 2^{den} juledag var det 24^o celsius så det var alvorligt. Og for de flestes vedkommende er torven så rå, at den er nesten umulig at klare sig med den som brende.

Jakob K. Nedremule

Dragen den 14.1-1921.

Ja nu er my rart hænt siden sist jeg skrev i boken. Jeg maa si om mig selv at jeg ikke er med de flinkeste til at føre dagbok, men bedre noget eller intet. Vi har nu feiret jul - med sædvanlig julekost og julehøitid. Var hjemme alle sammen i julen, og vel saa det, idet frk. Hansen var med Jacob hjem. Jacob og frk. Hansen reiste 2^{den} juledagskveld med "Gulos" da de skulde ha sin forretning aapen om kvelden. Vi fik julegaver hos dem allesammen. 2den juledagskveld var det musikkøvelse paa "Apotheket". Alle "Hornkvæg" både gamle og unge var samlet der. Det var i anledning Oluf Høyems død, om vi kunde faa istand nogen musik, saa vi kunde spille ved hans begravelse 4^{de} juledag 1920. Musikken gik bra og utfaldet blev at vi skulde møte hos Lars I. Høyem kl. 1 den 4^{de} juledag. Vi fik kaffe og Cokolade paa Apotheket. Jakob Nedremule hadde kjøbt en krans for de gamle hornmusikkere, som vi fik anledning til at se. Denne krans skulde gives Oluf Høyem i sit hjem "Solarglad" til minde fra Bynes musikkforening. Oluf Høyem var den som laante musikkforeningen penger til kjøb av horn. Vi kom hjem fra Apotheket i 10-tiden om kvelden. 4^{de} juledag oprandt med 10-12 grader kulde. (Det er enda den koldeste dagen vi har hatt) Mor gik utover til begravelsen. Hun hadde med sig en kake. Randi var i begravelsen og opvartet. Vi møtte hos Lars Høyem i 1-tiden. Meget folk var samlet. Vi kunde se folk som var kommet hit fra Leinstranda. Kl. ca 1/2 2 kom lensmand Høstad kjørende med liket og saa fulgte de andre kjørere efter. Vi stod ved lovveggen til Lars Høyem og spelte "Hvo ved hvor nær mig er min ende". Følgende spilte: N. Skogstad, Kristen Mule, L. Høyem, Kr. Utness, Sivert M. Høyem og Johs Utnes. Naar de siste var kommet til nede paa "Storkloppen" sluttet vi og spille og fulgte efter til kirken.

Her Oluf Høyems baare blev baaret ind i kirken, som var fuld av folk. Presten hr. Olay holt en gripende tale over den avdødes virksomme liv. Efterpaa foregik kranspaalægningen. Der blev nedlagt krans fra lærerlaget ved O. Størvold, fra Bynes herredstyre ved O. Rye, fra Bynes sparebank ved Ole O. Stene, fra Spongalds skolekreds ved Lars K. Gaustad, fra ungdomslaget "Framhald" ved lærer O. By, fra Maallaget og ungdomslaget "De unges haab" ved lærer og kirkesanger L. Aunan.

Efter kranspaalægningen sang Ryes sangkor, hvorefter båren blev båret ut og sænket i sin grav. Ryes sangkor sang et nummer, Hr. Leinum fremsa en tak for Oluf Høyems slekt - for utvist deltagelse i sorgen. Derefter gik alle hjem - med untagelse de som skulde i gravøllet.

Oluf Høyem var 79 aar og rask og aandsfrisk like til 3 uker før han døde.

Ærbødigst Johs. Utness

Drajen den 14.1-1921.

Naar jeg har skrevet om det som foregik først i julen maa jeg ogsaa skrive litt om det som foregik senere i julen. 3^{de} juledag i 11-tiden begav Mor, Randi og jeg os paa vei til "Heimdal". Kristoffer var med og kjørte os med "Blakken". Vi reiste med 2-toget til byen og tok ind paa Trønderheimen, vor det var bestilt værelse for os. Jakob skulde gjifte sig den dagen kl. 6 i Domkirken. Vi traff sammen med Bernhard og gjorde vaare nødvendige ærinder. Kl. 6 møtte bil opp utenfor Jonetta og til Domkirken bar det. Jakob var allerede der og vielsen foregik fort og godt ved prest Lunde. Efterpaa gik turen til hotel Angleterre hvor Jacob hade bestilt et par smaae men kose værelser. Her spiste vi fin middag. Jacob og Othelie sat som ægtefolk i høisæte og de andre var følgende: B. Utness, Ingeborg Utness (mor til Jacob), Randi Utness, Johs. Utness, Jonetta Mule, frk. Engelsaas og musikker Kleven. Efter middagen fordrev vi tiden med forskjelligt prat og kortspil, "Gris", "Hvist" og lignende spil. En fotograf kom og fotograferte os ogsaa. I 11-tiden spiste vi til aftens - hvorefter vi bilte hjem. Jeg laa paa værelset hos Jacob. Mor og Randi paa Trønderheimen.

Dagen efter utrettet vi forskjellige erinder som vi hadde og reiste kl. 3 med "D/S Gulos" utover og hjem. Harald Tørum reiste ogsaa utover til os. Knut Viklæt kjørte paa Steinshylla efter os. Vi gik tilsengs trøtt og klar paa rett tid den kvelden.

Johs. Utness

Drajen den 30/8-1921.

Idag som de andre dage surt og koldt veir - ikke noget regn, men til gjengjeld kold vind. Vi er nu, som andre færdig med slotaannen, har faat høiet i hus - dette blev ikke for tørt iår da det har regnet næsten hver eneste dag. Men vi for da tro at det er saapas tørt at det ikke tar skade. Det har i hele sommer været et stadig regnvær med tildels kald noravind - saa det har ikke vært stort monn i somren for nogen. Ikke for bonden som til stadighet maa være ute aa passe sine gjøremaal - aa slættes ikke for de byens turister som skulde tilbringe sin ferie paa landet. Stort set kan vi ikke regne denne perioden for sommer.

Det blev gjennomgaaende bra med foravlingen, over middels aar her i trøndelagen. Her hjemme hos os har vi ikke faat saa meget for nogen gang - 90 lass, og en 40 à 50 lass paa "Rønningan" saa tilsammen blir det jo en 140-150 las aa da maa vi jo ha rigelig. Av jordbær blir det ingenting iaar grundet det stadi-ge regnvær. Jordbærene raadner før de blir modne, saa denne biindtægt slår helt ifra. Av stikkelsbær og solbær blev det en hel masse. Randi safter solbær idag. Her har helt siden 24. juli foregaaet et bra silde-fiske. For det første kunde hver baat faa flere kasser sild, mens nu er den i avtagende og de fleste båter drar sorte garn. Det er gjort flere notstæng, og der staar idag endel sild stængt i not ved "Tangen" og flere nøter med sild ved "Øisanden". Johan Volden og jeg var paa dræve inat, og vi fik 30 stk. sild, og disse spiste vi steika til middags idag.

Harald Tørum har iaar, som de foregaaende aar vært her i ferien og hjulpet os med aannen. Han reiste til byen mandags morgen den 29. d.m. for aa börja på skolen.

K. Viklæt aa jeg var paa sjøen en dag i forige uke aa hadde ut lina. Vi fik da saa meget fisk som vi skjelden har faat paa lina. Vi solgte fisk for over 20 kroner enda vi hadde rikelig hjemme og paa "Viklætta".

Fredag den 26. var begravelse hos lærer Muhle over Kjersti, kona efter Anders Nedremule - som er død for nogen aar siden. Jens Vold er ogsaa død - hans begravelse foregaaer i Støren en av disse dage. Ja nu huskes ikke mere.

*Ærbødigst Johs Utness
født 17/8-1889.*

Telefonen 125 år på Byneset av Einar Fossen

Lørdag 11 juli 1895 ble det skrevet i avisen at telefonen var kommet til Byneset.

Postvesenet var bekymret over at det ikke lengere nøles med å skaffe tilveie en av nutidens oppfinnelser `` fjerntaleren `` telefon av gresk tele, «fjern» og phono, «lyd»

Telenor har besluttet at det gamle linjenettet til telefonen skal avvikles og fasttelefonen nærmer seg slutten, også 3G nettet slås av, så nå er det fiber som kommer inn i husstandene, intet strømsignal i kobber men lyssignal fra en laser i en tynn glasskjerne omgitt av flere lag plast, blir blåst rundt om på bygden i plastrør. Så telefon, data, radio, TV signal går med lysets hastighet inn i våre stuer. På husmannsplassen Onøyhagen hadde de ikke innlagt strøm eller vann men telefon fikk de og den ble tildekket med et håndklede for den stolte de ikke på.

Gothic G skrifttype Gothic G var i bruk på 18-1900 tallet

Ua Bb Cc Dd Ee Ff Gg Hh Ii Jj Kk Ll Mm Nn Oo Pp
Qq Rr Ss Tt Uu Vv Ww Xx Yy Zz

Telefon til Byneset, hvorom vi tidligere har havt et Par Notiser er nu færdig. Som før meddelt gaar Ledningen du fra Guldalens Samlags Station paa Nyen over Leinstranden og til Langlo paa Byneset, hvor Centralstationen er. Den har 11 Abonnenter i Bygden. Man tar altsaa nu fra Byen samtale pr, Telefon med Folk ogsaa paa Byneset. Lørdag den 11te Juli 1895



Telefonens 25-aars jubileum.

I disse dagar er det 25 aar sidan telefonen kom til Byneset. Han hadde, som so mangt anna nytt ei trong fødsel. Aaret fyreaat (1894) var han kome til Leinstranda med central paa Nypan. Det vart det soleis stuttaste vegen for bynesingom aa koma inn paa Gauldalslinone og dermed og til byen. Men dette var lettare tenkt enn gjort. Gauldalalaget sette harde vilkor og kravde store pengeutlegg. Og paa Byneset var det dengang berre 7 mann, som vaaga aa teikna seg som abonnentar.

Og daa gauldalingane etter lang tinging enneleg hadde lempa lit paa vilkora, so vi slapp inn med aa teikne berre 8 betalande abonnenter forutan att det andre, so maatte dei 7 og ganga god for den 8de som ein proforma og namnlaus abonnent. Men lukka vaar var laage prisar den gongen paa alt som trongs til grunnleggjinga, slikt soom tømmer, jarntraad, arbeidslan o. s. b. Heller ikkje fall drifta gso kostbar. Første aaret tok Lars Langlo centralen med all tenesta for inkje. Og dei fire aara deretter betalte vi honom 20 kroner aaret for alt. Om ei tid kom Spongdal meieri med som betalande abonent, so laget vart 8. Men no er dei 7-8 vokse til 139, og abonnementet til 60 kr. aarleg. Og enndaa vil vel ingen av deim no vara telefonen forutan. Alle ser no det store gagnet, han gjer. Heile bygdamugen har likesom flytja saman paa ein gard, og dei lange og tunge vegarne er i so maate vorte berre ei saga. Just slike tankar var det som rann eit par av oss i minne her i vaar, daa vi tok upp taket til aa samle inn pengar hos abonnentarne i Spongdal og Steine meieribolag til ein liten paaskjoning til Ingebrikt Skjøstad, som i mange aar har vore so dugeleg ein tenestmann ved centralen her i bygda, so vel som til glede og hugnad for begge partar. Pengegaava vart frambore til han no sundagskvellen den 13de juni av inneamlingsmenmeno med nokro ord paa givarane si maate.

Skjøstad takka varmt for gaava og heldt fram at han ikkje tykte aa ha fortent slik vyrdnad.

Byneset 21. juni 1920.

Oluf Høyem.

Min hjerteligste tak bringes herved de telefonabonnentar i Spongdal og Stene meieribolag, der har ydet bidrag til den store erkjendtlighetsgave der blev mig overrakt.

Ingebrikt Skjøstad.

Telefon kan anses for å være enhver mekanisme som er egnet til å transportere lyd over lengre avstander. I så måte ble telefonen funnet opp av kineseren Kung-Foo-Whing i 968. Han overførte lyd gjennom rør, en metode som man blant annet kjenner fra kommunikasjon mellom bro og maskinrom på skip.

Sammenkobling av to membraner med en tråd for overføring av lyd ved hjelp av vibrasjoner har vært kjent i århundrer, og er også et prinsipp man kunne se igjen i 1900-tallets barns lek med hermetikkbokser og matpapir.

Antonio Meucci (1808–89) ble i 2002 av den amerikanske kongressen tillagt æren for å ha funnet opp telefonen. Han arbeidet i et teater i Firenze i Italia som scenetekniker og konstruerte der en primitiv rørtelefon slik at teknikerne kunne kommunisere. I 1849 hadde Meucci bearbeidet teknikken og sendte sin egen stemme gjennom en kobbertråd fra et rom til et annet i sitt hjem på Cuba. Meucci flyttet til New York, og i årene frem til 1862 utviklet han minst 30 forskjellige prototyper av sin såkalte *teletrofono*. Men Meucci var for fattig til å søke om patent for sin oppfinnelse. I 1870, idet Meucci var klar for å demonstrere telefonen sin offentlig, ble han kraftig forbrent i en brann ombord i en ferge hvor han var passasjer. For å få penger til medisiner ble prototypene hans solgt. I 1876 leste han til sin overraskelse at Alexander Graham Bell ble tillagt æren for å ha funnet opp telefonen

Bells apparatet hadde ingen elektrisk energikilde. Det bestod av en tynn jernplatemembran montert meget nær den ene polen (ved senere og moderne utførelse nær begge polene) av en liten elektromagnet som ble for-magnetisert av en kraftig permanent magnet og hadde en vikling med mange vindinger av tynn, isolert kobbertråd.

Ved omsetning av elektriske svingninger til lydsvingninger, som *høretelefon*, er det magnetfelt-svingningene fra den for-magnetiserte elektromagneten som setter jernmembranen i svingninger, som formidles videre til luften. Ved omsetning av lydsvingninger til elektriske svingninger, som mikrofon, setter lydsvingningene jernmembranen i likedanne svingninger, og disse membran-svingningene får magnetfeltet gjennom spolens vikling til å variere i takt, hvorved det induseres tilsvarende svingninger i den elektriske strømmen gjennom viklingen.

På grunn av denne elektroakustiske omformerens lave virkningsgrad er rekkevidden av Bells telefon nokså begrenset, – det er bare talens egen energi (eller effekt) man kan regne med.

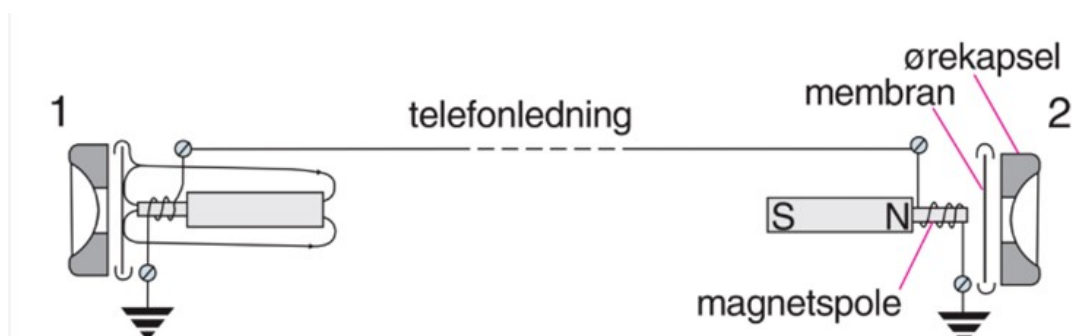

Prinsippet for Bells telefon.

Telefon

Av KF/Store norske leksikon ✎.



Telefon fra 1906, produsert av Elektrisk Bureau AS, Kristiania.

I 1932 ble verdens første gaffelløse telefonapparat lansert, der hele apparatkassen og håndsettet var støpt i bakelitt. Apparatet ble utviklet av konstruksjonssjef Johan Christian Bjerknes ved Elektrisk Bureau A/S. Maleren Jean Heiberg stod for den endelige formgivningen av apparatet. Telefonaktiebolaget L. M. Ericsson lanserte dette apparatet på verdensmarkedet under navnet «*Swedish model*», men det er altså egentlig norsk.



Elektrisk Bureaus grå standardtelefon fra 1967.



I 1977 ble tastafonen valgt som Televerkets standardapparat. Apparatet ble utviklet i et samarbeid mellom Televerkets Ut-

Alcatel ISDN-telefon fra 2000-2005.

Med innføring av ISDN fra 1980-årene ble utvalget av særskilte telefonapparater enda større, blant annet i form av billedtelefoner og av telefonfunksjon integrert i personlige datamaskiner (PC). Miniatyrisering og stadig mer elektronisk kompleksitet har skutt fart, frem til apparatmodeller med innebygd funksjonalitet som en PC. Det har også blitt mulig å benytte Internett til overføring av tale, VoIP («Voice over Internet Protocol»). Med økende tilgang til bredbåndnett er IP-telefoni blitt stadig mer vanlig.

Mobiltelefoner har eksistert siden midten av 1950-tallet, og det første mobiltelefonnettet i Norge ble opprettet i 1966. Det var likevel ikke før GSM-nettet kom i 1993 at mobile telefonapparater begynte å få en overkommelig pris og størrelse for de fleste. I tidsperioden før GSM ble tatt i bruk var NMT 450 og etter hvert NMT 900 de dominerende telefonsystemene for mobile telefoner. Telefonene var store og dyre, og de ble fastmontert i bil. Ordet «mobil» er opprinnelig latinsk og betyr «bevegelig», og mobiltelefonen kalles mobil fordi den kan tas med nesten overalt.



Restriksjoner på bruk i bil

I Norge er det forbudt å bruke håndholdt mobiltelefon under kjøring. Mobiltelefonen skal være fastmontert. Overtredelse av regelen gir pr. desember 2008 en bot på 1300 kroner. Følgende er fastsatt av Samferdselsdepartementet 17. desember 1999 med hjemmel i vegtrafikklov 18. juni 1965 nr. 4 § 23 b: *"Fører av motorvogn må ikke bruke mobiltelefon under kjøringen, med mindre mobiltelefonen under bruken er plassert i eller på en holder som er forsvarlig fastmontert i motorvognen. Holder skal være montert i umiddelbar nærhet av rattet og så nært førers ordinære synsfelt under kjøring som praktisk mulig, med mindre holderen er en integrert del av kjøretøyets originalinnredning.*



Med over 500 millioner brukere er Kina verdens fremste mobilnasjon, etterfulgt av USA, India, Russland og Japan. Målt per innbygger har derimot østeuropeerne størst mobilbruk, mens inntekten per kunde er størst i Vest-Europa. I Vest-Europa har nå bare Belgia og Frankrike under 100 % mobilpenetrasjon. I Øst-Europa har mange land langt høyere mobilpenetrasjon enn for eksempel USA, Japan og Frankrike. Mobilen er utvilsomt et viktig statussymbol i mange nye markeder, i tillegg til at fastnettet ofte ikke er noe alternativ.

Ericsson 1980 OLT mobiltelefon med vekt på 10kg der batteriet var hovedtyngden Tjenesten var manuell og man måtte ringe eller anrope en sentral for å bli anvist ledig kanal og koblet sammen med samtalepartneren. En av hovedsvakhetene ved systemet var at alle kunne høre alle.
 1982 kom den automatiske mobiltelefonsentral.



**Gaudal Telefonsamlag opprettet telefon sentral på Langlo i 1895 10 abonnenter
1908 ble sentralen flyttet til Skjøstad 36 abonnenter.**

1910 økte det til 65 abonnenter.

1920 138 abonnenter og passerte 200 i 1940.

1962 var det vel 300 abonnenter så nå er telefonen alle manns eie.

7. juli 1969 ble Byneset tilkoblet det automatiske telefonnettet.

**Da ble det ikke lengere lyttet til telefonsamtalen mellom abonnenter for å sjekke
sladder og om samtalen var over om de hadde glemt å ringe av.**

**Når telefonen ble automatisk ble den også bruket til brannvarsling til det frivillige
brannkorps til faste tider en gang i uka ble den testet, hurtige gjentatte ringelyder,
det var ikke lov å ta telefonen før ringingen sluttet da kunne de ta telefonen å lytte til
meldingen, vis noen tok telefonen med en gang stoppet de all ringing til brannfolke-
ne og det var kun de som var i nærheten som fikk med seg beskjeden. Ved brann-
alarm måtte husstanden med telefon varsle brannfolkene rundt i nabolaget.**

Noen bedriftnummer knyttet til Skjøstad sentral

Aunan Åsmund verksted tlf. 94a

Berg Bjarne karosserifabrikk tlf. 119a

Berg Einar bilverksted tlf.

Bynesruten tlf. 191

Byneset Samviklag tlf. 28 filial berg tlf. 18 filial hangeran tlf. 31

Engen Mikael smed. 167

Fremstad Ole tlf. 190

Haug Harald handel fryseri tlf. 67

Haugrønning nik tlf.226

Magnar Mule snekkerverksted tlf 33b

Nordbygden Samviklag tlf. 118a

Oddan A J Trevarefabrikk tlf 172

Samstad H K Verkstedtlf. 163b

Spondal Margarinfabrikk a/s tlf. 157

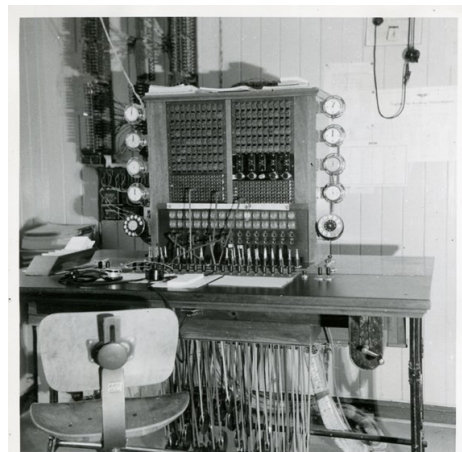

Berre ein hest – ho Nille.

Av Kristoffer Haugum.

I de harde trettiåra var det kriser i mange land. Det store krakket på børsen i USA i 1929 forplanta seg til Europa og andre delar av verda. Det var slutt på emigrasjon til USA, og det var stor arbeidsløyse. For å hjelpe på dette sette regjeringa i gang prosjektet Ny Jord. Dyrkbare felt vart lag ut og selt til dem som ville satse på å dyrke opp jorda og byggje opp ein gard. De fekk rimelege lån og dyrkingsbidrag når eit felt var oppdyrka.

Gudrun og Gunnar Haugum voks opp på Hangersletta på Byneset. De var unge og arbeidslause og fenga på Ny Jord -prosjektet som var sett igang. I 1935 kjøpte de 120 mål jord i Mebygda. Det var berre utmark, med dårleg olderskog og noen granteller. Det var tung leirjord og mye bakkar og dalar. For å dyrke opp og bygge ein gard her måtte ein ha både pågangsmot og stor arbeidsevne.

Garden som skulle bli, kalte de Nyland. Her skulle etter kvart vekse opp fem ungar :

Hallfrid født 1933, Kristoffer 1936, Marie 1940 – d.1955, Håkon 1942, Jens Arne 1946.

Gudrun voks opp som eldst av 6 søstre på eit småbruk, og Gunnar på ein liten gard, i midten av ein søskenflokk på 8. Han var 5 år da faren døydde, (Den minste broren vart døypt samme dag som faren vart gravlagt.), så de var vant med hardt arbeid.

Hus måtte byggjast, hest og ku og reiskap måtte kjøpast, jord dyrkast og familien skulle ha mat og kledda. Dyrkingsbidraget var det største inntekta. Gunnar dreiv også som slaktar i sesongane.

Merra Nille vart kjøpt som 3-åring i 1939, like gammel som Kristoffer, som vart kompanjong i mange år, og de opplevde mye sammen. Ho var av tråvar-slag, men det vart ikkje mykje tråv. Det var mykje tungt arbeid og ansvar. Gunnar arbeidde hardt, og forlangte mye av andre. Det var aldri snakk om å ta 5-minutt eller pausar. Han leste dobbelt så store lass om andre. Frå Ristad-kvenna opp til Korsen, der det flata ut var det forferdeleg bratt, så det hendte at han måtte dele lasset og kjørte to vendingar.

Nille var roleg og klok, som mange episodar viser. Når ein unge klarte å halde taumane så var det manns arbeid, som måtte utnyttast, for det var mykje som skulle gjerast på eit nybrottsbruk.

- Som femåring vart Kristoffer sett til å kjøre til bestemor på Hangersletta, men da de kom dit la ho ned kjøreforbud. Ho ringte heim til faren og ba han hente de to femåringane, det måtte være måte på tykte ho vel. Han tykte nok at dette vart mykje heft.

- Gunnar kjøpte hestar som var utemte og eigarane hadde gjeve opp, men Gunnar fekk skikk på dem, også med hjelp av Nille. Metoden hans var ikkje akkurat kviskre-måten. Det var den gammeldagse, harde måten. Det kunne gå både ribbein og kragebein. Han kunne ri Byneset rundt, utan sal, for å tossa dem ut. Da vart dem spak.

- Nille hadde følunge i mange år, og var ei god mor. Når følungane vart stengt ifrå mora skreik de og slo i veggane, og da vart ho temmeleg oppspilt og uroleg og ville inn.

- Kristoffer hadde hørt at ein skulle bli så sterk av hestmjølk, så da han var liten saug han mjølk av Nille. Ho hadde ikkje noko imot det, men følungane likte ikkje å få konkurranse.

- For å lære følungane disiplin brukte Gunnar å løfte opp ein framfot og tippa dem overende i snøen. Da skjønnte de at denne karen hadde makta, om han ikkje var stor. (Han var berre 174 cm.)

For at de skulle lære å gå i to-spenn vart de bundne fast til mora, så da måtte de bare være med å gå.

- De hestane som skulle temmast vart også sett i to-spenn med Nille. Da kunne det bli mye rabalder, taum og kjeftbruk. Nille skjønnte problemet, så ho beit dem i brystet og nakken for at de skulle skikke seg. Da økta var slutt og de vart sleppt sammen i trøa, hendte det at Nille snudde baken til og slo den «uskikkelige» i buken med hasane.

- Det vart mange hestar inn og ut. Gunnar kjøpte hestar til slaktpris, og selte dem til normal pris når de var temt. Det var ei god ekstraintekt. Da Nille var 15 år fekk ho ein ny kollega, Runi som no kunne ta de tyngste taka. Ho var sterk og god, men berre 3 år, så Nille måtte vise henne at sånn gjer vi det her på garden. Ho la kollørene og glefsa etter henne. Særleg ille var det at nykomlingen fekk følunge. Første følungen Runi fekk var ei natt da ho gjekk ute sammen med Nille. Om morgonen hadde Nille tatt over følungen, og Runi sto forskremt og såg på, men Nille hadde ikkje mjølk, så det forholdet måtte avsluttast.

- Etter eksamen frå Skjetlein Jordbruksskule, fekk Gunnar jobb som agronom hos slaktar Mortensen på Byåsen. Der lærte han meir om slakting og handtering av slakt. Dette var vel grunnen til at han vart tildelt jobben med kjøtt-utdelinga under krigen. Bøndene kom med dyr til slakt, som de var pålagt av myndighetene. Kjøttet vart oppstykkja, og det meste vart oppmala til kjøttdeig. Heile familien måtte være med på dette. Kjøttvarane skulle leverast til 4 S-butikkar omkring på bygda, helst til butikkane åpna om morgonen. Dette var oppgåve for Hallfrid og Kristoffer. De var da i ti-års alderen. Det kunne være mørkt og kaldt om vinteren så tidleg på dagen. Nille var omtrent på samme alder. Ho kjente veien, og var trygg å kjøre med.

□ Omtrent på denne tida var det også at Kristoffer kjørte far sin til bussen med vogn. Det var bert på veiane, men gardsveien gjekk over ein djup dal, og der var det holke. Vogna vart derfor sett igjen på andre sida av dalen, så kusk og hest kunne gå heim. Nederst i dalen var veien bratt og glatt, så Kristoffer sklei utafør og ned not utgarden, kanskje skreik han eller ropte. Nille såg det og kom tilbake så Kristoffer fekk eit godt tak i rompa hennes. Ho var skodd så ho kunne gå på is. Så gjekk de trygt heim.

□ Håkon dreiv ein gong og kjørte grus frå Bjønnahaugen på den lange gardsveien, ca 1 km. Veien som gjekk over Espdalen var lang og bratt. Det var hålke og lasset tungt. Opp i bakken hadde Nille ikkje fart nok og mista fotfeste, så ho la seg ned og glei på buken med sleden ned i dalen. Da doningen stoppa, reiste ho seg opp, tok fart og sette opp bakken. -

□ Ein morgon kom Nille galopperande heim frå beite og var tydeleg oppspilt og nervøs. På ryggen og bakparten var det merker og lort. Det var underleg, men forklaringa var nok at ein elg hadde tatt seg den friheit å beite i ein havreåker på hennes revir, og at ho prøvde å jage han. Ein elg når høgt og langt når han reiser seg på to og slår med framføtene, og det var nok dette Nille hadde fått erfare. Ho vart skremt da.

□ Om vintrane brukte Tråvlaget å ha kappkjøring på Hestsjøen og Damvatnet. Etterpå var det stor fest på Folkvang. Gunnar hadde konkurranseinstinkt (han brukte å kappspringe med ungane langt opp i åra), og etter som Nille var av tråvarslag tykte han det var artig å prøve seg. Gunnar hadde det alltid travelt, måtte nytte tida, så «oppvarminga» kunne bli både lang (ca. ei mil) og tung før start. Nille vann ikkje, men ho fekk 2. plassar.

□ Vinteren 1962 dreiv Sivert Vevik, Perstu og Olav Leinum å klarerte banen med traktor for tråv på Hestsjøen. Ved ein bekkos var isen for tynn, så traktoren og gubbane forsvann i djupet. Travkjøringa vart avlyst det året, og fortsette ikkje seinare

Da Nille var 22 år gammel var mesta all jorda i Nyland oppdyrka, og grøfta med Engens grøfteplog. Det var komme traktor til gards som tok de tyngste taka. Det var ikkje bruk for meir enn ein hest, og Runi var fortsett ung og sprek, så da sa Gunnar at Nille skulle sleppe meir slit.

Når Nille lukta blod likte ho seg ikkje, ho bles i nasen og såg seg nervøst omkring. Gunnar sa at ho skulle få sleppe biltransporten til Slaktehuset, og å stå der å vente på tur i blodlukta. Han bestemte seg derfor å slakte henne sjøl, sjøl om det var tungt for han.

Gunnar hadde ikkje problem med å komme i gang med det som skulle gjerast, men den dagen han skulle slakte Nille tok det tid. Han såg mange andre ting som han måtte gjera først, så det lei ut på dagen før han fann fram skutmaska og knivane. Gunnar var liten, så det var så vidt han rakk opp til skallen på Nille. Det var ein tung dag for Gunnar og de andre i Nyland.

- Det vart mykje god hestepølse, som hang på mørkloftet i lang tid, så ho gjorde nytte for seg til det siste.
- Når hestane blir gamle er det ofte føtene og høverne som bli utslitne. Høverne til Nille var derimot sterke og fine, så dem vart det teke vare på, og står i Nyland til minne om Nille.
- Det fins dessverre ingen bilde av Nille.



Fra venstre Gudrun, Kristoffer, Håkon, Hallfrid, Jens Arne og Gunnar.

Konsesjon på erhvervsmessig bilkjøring

Adresseavisen 23.01.1931

En langvarig debatt i Byneset herredsstyre om ruten til Hanger meieri.

I Byneset herredsstyre møte i går foreslå andragende fra fem innenbygds ansøkere om konsesjon på bilkjøring. I den forbindelse refereres en skrivelse fra Salvesen&Thams Kommunikasjonsselskap, hvori det pekes på at biltrafikken på ett enkelt strøk haar og vil ødelegge den av D/S Orkla optatte rute, særlig på Haugrønning, derved at trafikantene helt uventet gikk over til biltransport. Men kan ikke se denne sak ut fr en enkel trafikants behov, heter det videre i skrivelseren, men som et spørsmål som vedrører det hele distrikt, og det ligger nu i herredsstyres hender om nevnte bileier skal få konsesjon, hvilket vil få en avgjørende innvirkning i retning av at Orkla må innstille sin rute på Byneset på et tidligere tidspunkt enn vi hadde ment og håpet. Vi optok ruten etter at D/SGulos var oplagt under den ubetingende støtte som var oss lovet av de større trafikanter. Når vi har rettet denne henvendelse til herredsstyret har det skjedd fordi at vi i tiden vil ha sagt ifra og for at vi vil ha reservert oss mot enhver senere misforståelse eller kritikknfra de av våre trafikanter som nu er avhengig av vår rute, og hvem vi har lovet å oprettholde denne så lenge so mulig. Ordføreren fant det ganske naturlig at denne skrivelse fremkom. Han var høist forbauset over den beslutning Hanger meieri hadde tatt ve å gå over til biltransport med melken under de veiforhold som man ennu er henvist til, og han vilde gjerne høre beveggrunnen til denne forandring av transport. Han var også av den opfatning at skulde vi miste Orklas rute vilde det være til stor skade for hele distriktet langs sjøen, da vi mangler en brukbar veiforbindelse til biltrafikk året rundt. A.L.Vevik formann i Hanger meieri, redegjorde for årsaken til at meieriet gikk over til biltransport. Meieriet blev varslet fra eieren av Haugrønning kai om at etter 1 oktober fikk man trafikere kaien på eget ansvar, da kaien var i en så dårlig forfatning at han intet videre anavar vilde ta. Under disse forhold blev det ingen annen utvei enn å se sig om efter andre transportmuligheter, og således kom man til å gå over til biltransport. I samme forbindelse vilde han minne om at Spongdal meieri uten nogen so helst grunn gikk over til biltransport og somkom til å bli bli en medvirkende årsak til Gulos oplegg, og han vil anbefale konsesjon for den ansøker som trafikerer ruten. Haugrønning og Løvseth vilde anbefale konsesjon på det beste; å nekte denne rute vilde være et tilbakeskritt. A.L. Viken trodde for øvrig at det spiller svært liten rolle for D/S Orkla om man nu gikk over til båten igjen, da det i høiden vil bli 3/4år. Når Rye-Løvsethveien blir trafikabel blir det spørsmål om å omlegge meieridriften i sin helhet. Ordføreren fikk det inntrykk at representantene som er intresert i spørsmålet hadde misforstått han. Der var ikke bare av hensyn til de her nevnte trafikanter ha kom med sine uttalelser. Me han så det so en bygdesak at det var en stor betydning at man hadde daglig dampskipsforbindelse med byen. Olaf By var også av samme opfatning, men som forholdene nu lå annyttet det ikke å gjøre godt igjen det som er ødelagt nettop fra den kant som i dag tror å skulle bevare restene på bekostning av en konsesjonsnekt. B risstad var imot konsesjon da han i likhet med ordfører så denne sak som en distriktssak. Lensmann Høstad fant ordførerens uttalelser som meget rimelige, og det var antagelig av hensyn til transporten fra Stene meieri, ogdet vil bli et stort savn for nevnte meieri om Orkla skulde instille. Men efter det oplyste angående den ordning som Hanger meieri nu har bundet seg til for et helt år. Har man vel ingen annen utvei enn å innvilge konsesjon for inneværende år. Elling Opland vilde gjøre opmerksom på at biltrafikken skaffet økende veiutgifter, men utviklingen går i den retning at det ikke går an å stampe mot brodden. Omsetningsforholdene på byens marked nødvendiggjør en hurtigere transport skal man opnå høiest mulig pris, og følgen blir at enhver må innrette sig som forholdene ligger an. Skjærvold vilde spørre om man faant det forsvarlig å sette en stopper for Orklas rute. Man gikk derpå over til votering. Med 11 mot 3 stemmer anbefaltes konsesjon til Johan Olsen for Hanger meieri-Trondheim efter at forslag fremsatt av lensmann Høstad sålydende: Da herredstyret er bekjent med at det mellem Johan Olsen og Hanger meieri allerede er opprettet kontrakt av kjøring av melk fra meieriet til Trondheim, bindene for et år, finner herredstyret å måtte anbefale konsesjon gitt. Minderetallet stemte for følgende forslag: Man kan ikke anbefale Johan Olsen andragende, da man finner at denne rute kommer i direkte konkurranse med den eksisterende dampskipsrute med stoppesteder på Byneset, og som mindretallets formening er av overmåte stor betydning for store distrikter av bygden. De øvrige andragender blev enstemmig anbefalt.

Gamle bilder



Hvor kan disse bildet være tatt? Fotograf på bilder er Ingebrigt Skogstad, bildene er tatt før 1940

Har dere opplysninger om 17 mai samlinger, gamle bilder og historier ta kontakt med styret

post@bynesethistorielag.no

ALLE ARTIKLENE KAN KJØPES VED COOP RYE

ELLER VED HENVENDELSE TIL HISTORIELAGETS BOKHANDLER, OLVE RØSTUM

olve@sanden-sondre.no Tlf: 98406981

Kalender for 2021

Historielagets tradisjonelle kalender med historiske bilder fra Byneset.

1 stk. kr 100,- - 5 stk kr. Kr.400,-

Historielagets Årshefte.

kr 100,-

Bøker

Byneset bygdebok bind 1-3	Gårds og slektshistorie, samlet 3 bind	kr.1000,-
Byneset bygdebok bind 4	Fra Odin og Tor til St.Michaelskirke på Stein.	Kr.250,-
Byneset bygdebok bind 5	Organisasjonslivet på Byneset.	Kr.250,-
Byneset bygdebok bind 6	Skole og næringsliv på Byneset.	Kr.250,-
Byneset bygdebok bind 7	Husmannsvesenet og utvandringa til Amerika.	Kr.250,-
Byneset bygdebok bind 8	Byneset gjennom tidene.	Kr.250,-
Byneset bygdebok bind 9	Ord og uttrykk fra Byneset	Kr.250,-
Konfirmanter på Byneset gjennom 150år. 1856-2005.		Kr250,-

DVD`er

Gamle arbeidsformer i landbruket.

Viser korndrift, slåttonn, torvtaking og kilenotfiske. Kr.150,-

Julegrisen.

Viser slakting og tilberedningsmetoder. Kr.150,-

Alle artikler kan sendes etter nærmere avtale.

Donasjoner til Historielaget og arbeidet med nye Onsøyhåggån vipps nr. **568029**

Historielagets bank kontonummer er: 4200.37.13355

Julenøtter 2020

1	I hvilket land regjerte Idi Amin?	
2	Hvilken by kommer fotballklubben Everton fra?	
3	Når kom Donald Duck til Norge for første gang?	
4	Hvem var den første som foretok en jordomseiling?	
5	Hvilket land ble av Romerne kalt Caledonia?	
6	I hvilket år var kommunistpartiet med i regjeringen i	
7	I hvilket land var Nasser statssjef?	
8	Når ble Osebergskipet funnet?	
9	Hvem var Adolf Gallaud?	
10	Hvilket land hadde dronninger gjennom hele 1900-	
11	Hvem var romersk keiser når Jesus ble født?	
12	I hvilket land finner vi vindistriktet Casablanca?	
13	Hvilken forfatter fikk gjennombrudd med romanen	
14	Hvilket instrument trakterte Miles Davis?	
15	Hvem var norsk statsminister i perioden 1921-1923?	
16	Hva er fornavnet på mesterdetektiven Blomkvist?	
17	Hvilken sport handler filmen «cool runnings» om?	
18	Hva het den første bundesligaklubben som Kjetil Rek-	
19	Hvem vant fotball EM i 1992?	
20	Hvilken plassering fikk det norske dame håndballaget	

Besvart av:

Navn _____

Adresse _____

Telefon-----: _____

epost: _____

Svar sendes til Guri Opland Solem, Midelfartsveg 56, 7022 Trondheim

Epost: post@bynesethistorielag.no

Frist: 15. januar 2021 3 vinnere trekkes ut blant de med flest riktige svar, premie en av lagets bøker.



Dialæktkrotjen. v/Olve Røstum

Nye ord og uttrykk:

<i>Hillje utame</i> uttr	Holdt utenfor
<i>Jøs-ståkkå</i> m.	Lysestake
<i>Kjørvandring</i> f	Hestevandring, Hest(er) som gikk i ring, koblet til en aksling som drog treskeverket. Dette var før motor og traktor ble vanlig.
<i>Lei</i> v.	Le, flire, <i>Æ mått lei tå`ãm</i> , jeg måtte le av ham.
<i>Med jamnen</i> uttr.	Ofte, stadig vekk
<i>Nætt</i> f	Nøtt (ref. <i>dialæktnætt</i>)
<i>Peil</i> m.	Pel, måleenhet volum, knapt 250 ml
<i>Pott</i> m.	Pott, måleenhet volum, 0,97 liter. Det gikk 4 peil på 1pott. Kjerringa med staven hadde 8 potter rømme. (8 liter)
<i>Ro</i> f	Mutter (til skrue)
<i>Sti opp</i> v.	Stå opp (å <i>sti -sti - stei -ha stedde</i>) <i>Sti te sides</i> , stå til side, flytt deg « <i>Sti på dæ</i> » gjerne sagt til ku eller hest som må flytte seg litt på seg
<i>Styrå</i> n.pl.	Oppstyr. <i>Nå te styrå</i> , litt av et oppstyr.
<i>Svei</i> m.	Kjepp, pisk (gjernu brukt når en skulle gjete, lede eller jage krøtter)
<i>Søå</i> pl.	Kaos, tilstander, tildragelse i uttrykket: <i>Det vart nå te søå...</i>
<i>Ta åt sæ</i> uttr.	Ta til seg, adoptere. Også brukt om pleiebarn og fosterbarn. <i>Fosgut og fosveitj</i>

Kjenner du til gamle dialektord og uttrykk, eller historier? Historielaget vil gjerne ha innspill.

DIALÆKTNETT

1	U	L	T						Bedervet
2	T	R	Y	T	T	J			Rygge
3	P	A	L						Urørlig
4	Å	D	D	Å					Vrimle
5	G	O	D	Æ	M	T			Fornøyd
6	Å	K	K	Å	R				Beskjeden
7	N	Ø	V	E	R				Knapp
8	G	Y	N						Gløtte

Heldig vinner av Dialæktnett 2019 Åse hove, trukket blant 4 riktige løsninger.

1										Mager
2										Kontaktsøkende
3										Urolig
4										Bunnpropp
5										Nå nettopp
6										Valakk
7										Etterlate
8										Ustødig

Alle løsningsord står i «Ord og uttrykk fra Byneset»

Løsning sendes Olve Røstum 31. januar 2021

Hangerslettvegen 680 7070 Bosberg

olve@sanden-sondre.no

Hint løsningsord:

Noe mange kunne lage før, men nesten ingen i dag

Bynessangen

Tekst: Sivert Løvseth

Melodi: Knut Hove

Til den vakreste bygd i vårt land, der du smiler fra hei ned til strand.
Bygdas midtpunkt er Storheias nut, der vi ser over Byneset ut.
Om din fot har du Gulosens utstrakte arm, speiler frodige landskap og gårdstun
med sjarm.

Her har bodd folk i tus'ner av år, helt fra steinalders fedrene vår.
Gikk på lokkende «Nese» på land, for å veide og dyrke ved strand.
Vi fikk Frøset og Stein, vi fikk Hove og By, og en bygd vokste fram med solidhet som
ry.

I din dype og fruktbare jord, gror det grøde med mat til vårt bord.
Og god føde til ku og til hest, bed til blomster som smykker til fest.
Og i skogen er tømmer og ved til vår ild, ned i fjorden står silda og laksen så gild.

Ned på Stene ved Høgbergets fot, hvor det fordum var offer og blot.
Mikalskirken så høgreist nå står, som vårt gudshus i hundrer av år.
Må vår tanke og sinn gjennom den løftes opp, mot Guds himmel så høy over tårn-
spirets topp.

Hver en bynesing trives med sang, og han spiller med feiende klang.
Andre gledes med fotball og ski, eller springer St. Olavs på tid.
Og vi trives på tur gjennom skog og til hei, og til møter og lag mange finner sin vei.

Kjære Byneset halvøya vår, her vi trygghet og trivsel oppnår.
Alle unge som glad vokser frem, og de eldre som elsker sitt hjem.
Om du gjester vår bygd, og det folk som bor her. Vær velkommen til oss og til byg-
da så kjær.

God jul og godt nyttår

Hilsen Byneset Historielag

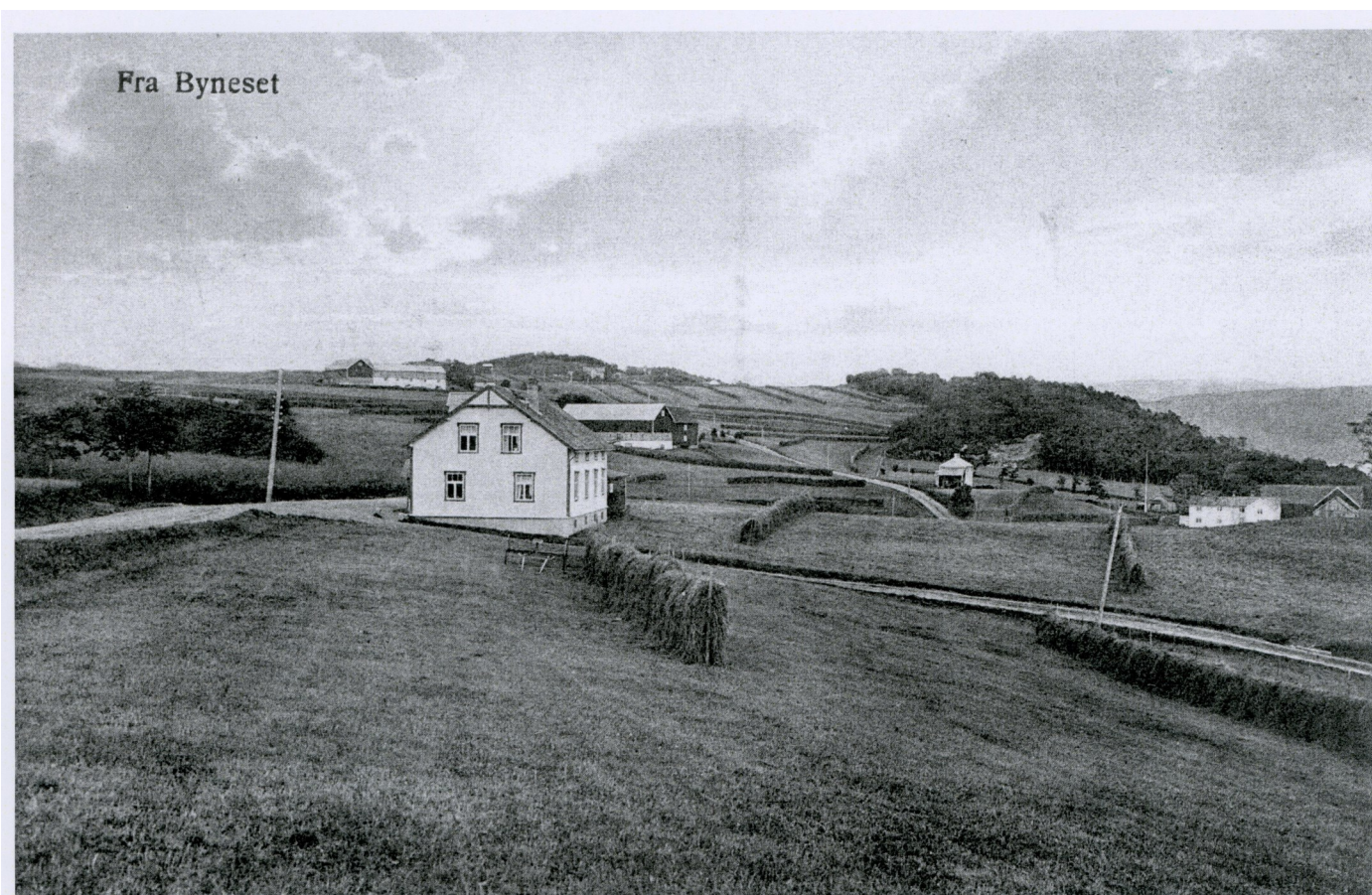

Korsen Steinshylla, med Hansine-stu på andre siden av Ristelva, opp Høyemslia

Har du en historie fra Byneset lang eller kort, opplysninger om 17 mai samlinger, gamle bilder og historier ta kontakt med styret.

post@bynesethistorielag.no eller Einar Fossen bergkar@online.no